

# DEWALT®

English (*original instructions*) 2

---

Русский (*перевод с оригинала инструкции*) 15

---

Українська (*переклад з оригінальної інструкції*) 32

---



**[www.DEWALT.eu](http://www.DEWALT.eu)**

**DCG45M**

EU: Stanley Black & Decker Deutschland GmbH | Richard-Klinger-Straße 11 65510, Idstein, Germany  
UK: Stanley Black & Decker UK Limited | Meadowfield Avenue, Spennymoor, DL16 6YJ, England

Fig. A

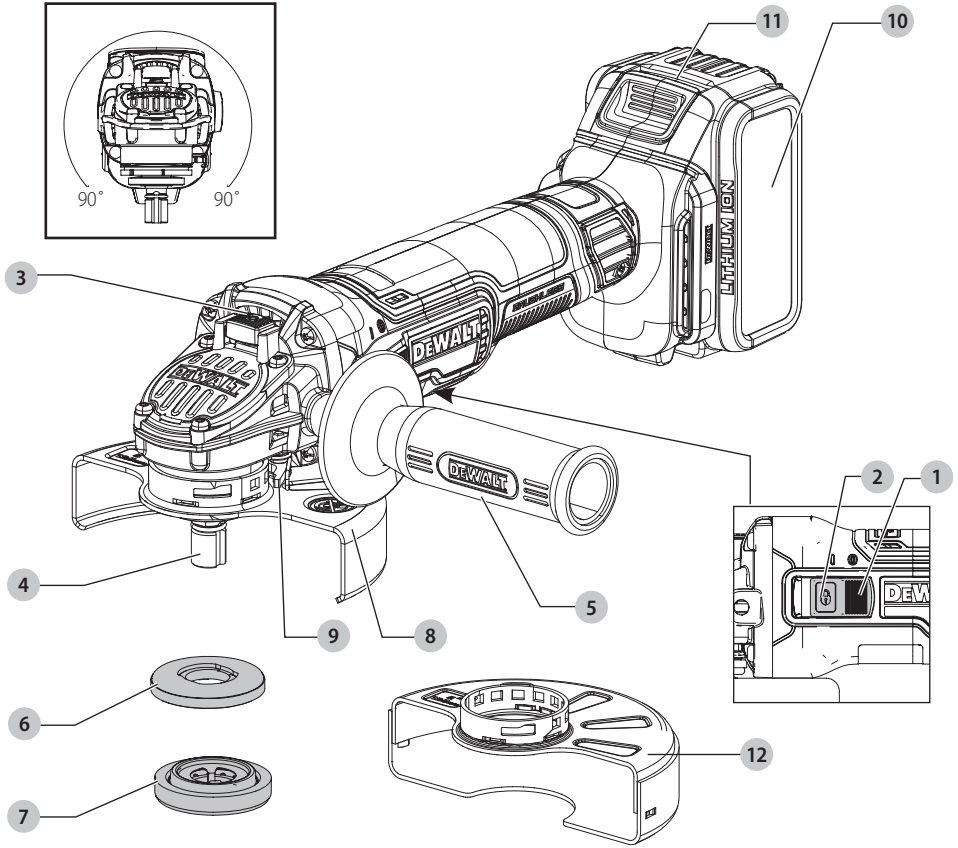

Fig. B

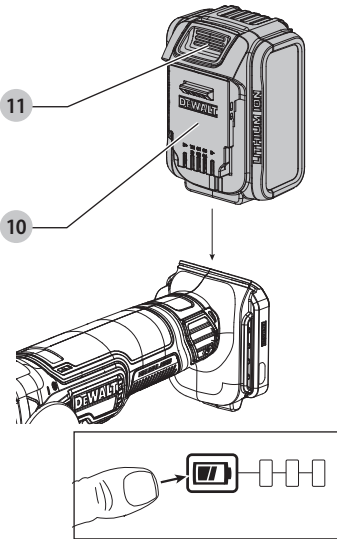

Fig. C

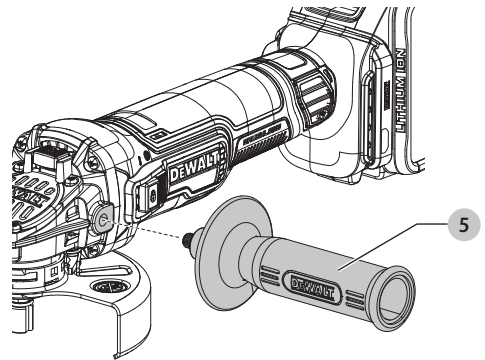

Fig. D

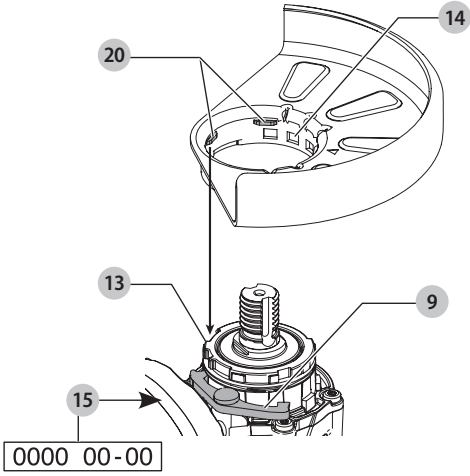

Fig. E

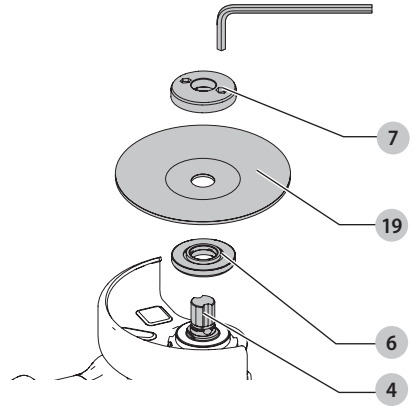

Fig. F

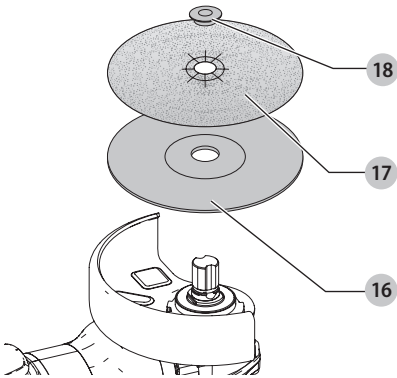

Fig. G

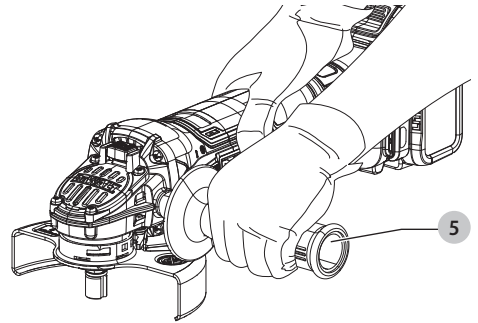
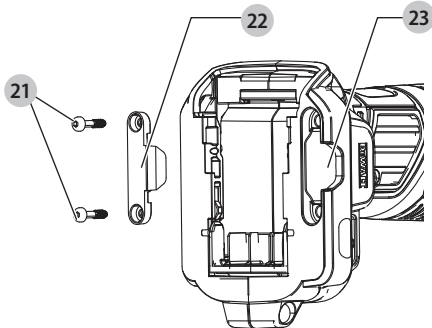

Fig. H



# CORDLESS SMALL ANGLE GRINDER

## DCG45M

### Documents Available Online

[www.2helpU.com/DoC/](http://www.2helpU.com/DoC/) or  
[www.2helpU.com/DoC/index/xxx\\*](http://www.2helpU.com/DoC/index/xxx*)

\*For direct access, replace "xxx" with the product's model number given on the product rating label or packaging.

- Instruction Manual
- Declaration of Conformity (DoC)
- Product Emission Data (PED): Information about Noise, Vibration and Dust (not applicable for all products)

 **WARNING:** Read all safety warnings, instructions, illustrations, and specifications in this manual, including the battery and charger sections provided in an original tool manual or the separate Batteries and Chargers manual. Manuals can be obtained by contacting Customer Service (refer to the back page of this manual).



### Technical Data

 **WARNING:** Read all safety warnings, instructions, illustrations, and specifications in this manual, including the battery and charger sections provided in an original tool manual or the separate Batteries and Chargers manual. Manuals can be obtained by contacting Customer Service (refer to the back page of this manual).



### Technical Data

		DCG45M
Voltage	$V_{bc}$	18
Type		1
Battery type		Li-Ion
No-load speed	$\text{min}^{-1}$	9000
Grinding wheel diameter	mm	125
Grinding wheel thickness (max)	mm	6.4
Cutting off wheel diameter	mm	125
Cutting off wheel thickness (max)	mm	3
Wire wheel diameter	mm	115
Wire wheel thickness (max)	mm	13
Spindle diameter		M14
Spindle length	mm	21.5
Weight (without battery pack, with Type A guard, flange, and auxiliary handle)	kg	1.89

### Definitions: Safety Guidelines

The definitions below describe the level of severity for each signal word. Please read the manual and pay attention to these symbols.

 **DANGER:** Indicates an imminently hazardous situation which, if not avoided, **will** result in **death or serious injury**.

 **WARNING:** Indicates a potentially hazardous situation which, if not avoided, **could** result in **death or serious injury**.



 **CAUTION:** Indicates a potentially hazardous situation which, if not avoided, **may** result in **minor or moderate injury**.

**NOTICE:** Indicates a practice **not related to personal injury** which, if not avoided, **may** result in **property damage**.

 Denotes risk of electric shock.

 Denotes risk of fire.

### General Power Tool Safety Warnings

 **WARNING:** Read all safety warnings, instructions, illustrations and specifications provided with this power tool. Failure to follow all instructions listed below may result in electric shock, fire and/or serious injury.

### SAVE ALL WARNINGS AND INSTRUCTIONS FOR FUTURE REFERENCE

The term "power tool" in the warnings refers to your mains-operated (corded) power tool or battery-operated (cordless) power tool.

#### 1) Work area safety

- Keep work area clean and well lit.** Cluttered or dark areas invite accidents.
- Do not operate power tools in explosive atmospheres, such as in the presence of flammable liquids, gases or dust.** Power tools create sparks which may ignite the dust or fumes.
- Keep children and bystanders away while operating a power tool.** Distractions can cause you to lose control.

#### 2) Electrical safety

- Power tool plugs must match the outlet. Never modify the plug in any way. Do not use any adapter plugs with earthed (grounded) power tools.** Unmodified plugs and matching outlets will reduce risk of electric shock.
- Avoid body contact with earthed or grounded surfaces such as pipes, radiators, ranges and refrigerators.** There is an increased risk of electric shock if your body is earthed or grounded.
- Do not expose power tools to rain or wet conditions.** Water entering a power tool will increase the risk of electric shock.
- Do not abuse the cord. Never use the cord for carrying, pulling or unplugging the power tool. Keep cord away from heat, oil, sharp edges or moving parts.** Damaged or entangled cords increase the risk of electric shock.
- When operating a power tool outdoors, use an extension cord suitable for outdoor use.** Use of a cord suitable for outdoor use reduces the risk of electric shock.
- If operating a power tool in a damp location is unavoidable, use a residual current device (RCD) protected supply.** Use of an RCD reduces the risk of electric shock.

#### 3) Personal safety

- Stay alert, watch what you are doing and use common sense when operating a power tool. Do not use a power tool while you are tired or under the influence of drugs, alcohol or medication.** A moment of inattention while operating power tools may result in serious personal injury.
- Use personal protective equipment. Always wear eye protection.** Protective equipment such as dust mask, non-skid safety shoes, hard hat or hearing protection used for appropriate conditions will reduce personal injuries.

c) **Prevent unintentional starting. Ensure the switch is in the off-position before connecting to power source and/or battery pack, picking up or carrying the tool.** Carrying power tools with your finger on the switch or energising power tools that have the switch on invites accidents.

d) **Remove any adjusting key or wrench before turning the power tool on.** A wrench or a key left attached to a rotating part of the power tool may result in personal injury.

e) **Do not overreach. Keep proper footing and balance at all times.** This enables better control of the power tool in unexpected situations.

f) **Dress properly. Do not wear loose clothing or jewellery. Keep your hair and clothing away from moving parts.** Loose clothes, jewellery or long hair can be caught in moving parts.

g) **If devices are provided for the connection of dust extraction and collection facilities, ensure these are connected and properly used.** Use of dust collection can reduce dust-related hazards.

h) **Do not let familiarity gained from frequent use of tools allow you to become complacent and ignore tool safety principles.** A careless action can cause severe injury within a fraction of a second.

#### 4) Power tool use and care

a) **Do not force the power tool. Use the correct power tool for your application.** The correct power tool will do the job better and safer at the rate for which it was designed.

b) **Do not use the power tool if the switch does not turn it on and off.** Any power tool that cannot be controlled with the switch is dangerous and must be repaired.

c) **Disconnect the plug from the power source and/or remove the battery pack, if detachable, from the power tool before making any adjustments, changing accessories, or storing power tools.** Such preventive safety measures reduce the risk of starting the power tool accidentally.

d) **Store idle power tools out of the reach of children and do not allow persons unfamiliar with the power tool or these instructions to operate the power tool.** Power tools are dangerous in the hands of untrained users.

e) **Maintain power tools and accessories. Check for misalignment or binding of moving parts, breakage of parts and any other condition that may affect the power tool's operation. If damaged, have the power tool repaired before use.** Many accidents are caused by poorly maintained power tools.

f) **Keep cutting tools sharp and clean.** Properly maintained cutting tools with sharp cutting edges are less likely to bind and are easier to control.

g) **Use the power tool, accessories and tool bits etc., in accordance with these instructions, taking into account the working conditions and the work to be performed.** Use of the power tool for operations different from those intended could result in a hazardous situation.

h) **Keep handles and grasping surfaces dry, clean and free from oil and grease.** Slippery handles and grasping surfaces do not allow for safe handling and control of the tool in unexpected situations.

#### 5) Battery tool use and care

a) **Recharge only with the charger specified by the manufacturer.** A charger that is suitable for one type of battery pack may create a risk of fire when used with another battery pack.

b) **Use power tools only with specifically designated battery packs.** Use of any other battery packs may create a risk of injury and fire.

c) **When battery pack is not in use, keep it away from other metal objects, like paper clips, coins, keys, nails, screws or other small metal objects, that can make a connection from one terminal to another.** Shorting the battery terminals together may cause burns or a fire.

d) **Under abusive conditions, liquid may be ejected from the battery; avoid contact. If contact accidentally occurs, flush with water. If liquid contacts eyes, additionally seek medical help.** Liquid ejected from the battery may cause irritation or burns.

e) **Do not use a battery pack or tool that is damaged or modified.** Damaged or modified batteries may exhibit unpredictable behaviour resulting in fire, explosion or risk of injury.

f) **Do not expose a battery pack or tool to fire or excessive temperature.** Exposure to fire or temperature above 130 °C may cause explosion.

g) **Follow all charging instructions and do not charge the battery pack or tool outside the temperature range specified in the instructions.** Charging improperly or at temperatures outside the specified range may damage the battery and increase the risk of fire.

#### 6) Service

a) **Have your power tool serviced by a qualified repair person using only identical replacement parts.** This will ensure that the safety of the power tool is maintained.

b) **Never service damaged battery packs.** Service of battery packs should only be performed by the manufacturer or authorized service providers.

### SAFETY INSTRUCTIONS FOR ALL OPERATIONS

#### Safety Warnings Common for Grinding, Sanding, Wire Brushing, or Cutting-Off Operations:

a) **This power tool is intended to function as a grinder, sander, wire brush or cut-off tool. Read all safety warnings, instructions, illustrations and specifications provided with this power tool.** Failure to follow all instructions listed below may result in electric shock, fire and/or serious injury.

b) **Operations such as polishing or hole cutting are not to be performed with this power tool.** Operations for which the power tool was not designed may create a hazard and cause personal injury.

c) **Do not convert this power tool to operate in a way which is not specifically designed and specified by the tool manufacturer.** Such a conversion may result in a loss of control and cause serious personal injury.

d) **Do not use accessories which are not specifically designed and specified by the tool manufacturer.** Just because the accessory can be attached to your power tool, it does not assure safe operation.

e) **The rated speed of the accessory must be at least equal to the maximum speed marked on the power tool.** Accessories running faster than their rated speed can break and fly apart.

f) **The outside diameter and the thickness of your accessory must be within the capacity rating of your power tool.** Incorrectly sized accessories cannot be adequately guarded or controlled.

g) **The dimensions of the accessory mounting must fit the dimensions of the mounting hardware of the power tool.**

Accessories that do not match the mounting hardware of the power tool will run out of balance, vibrate excessively and may cause loss of control.

h) **Do not use a damaged accessory. Before each use inspect the accessory such as abrasive wheel for chips and cracks, backing pad for cracks, tear or excess wear, wire brush for loose or cracked wires. If power tool or accessory is dropped, inspect for damage or install an undamaged accessory. After inspecting and installing an accessory, position yourself and bystanders away from the plane of the rotating accessory and run the power tool at maximum no-load speed for one minute. Damaged accessories will normally break apart during this test time.**

i) **Wear personal protective equipment. Depending on application, use face shield, safety goggles or safety glasses. As appropriate, wear dust mask, hearing protectors, gloves and workshop apron capable of stopping small abrasive or workpiece fragments. The eye protection must be capable of stopping flying debris generated by various operations. The dust mask or respirator must be capable of filtering particles generated by the particular application. Prolonged exposure to high intensity noise may cause hearing loss.**

j) **Keep bystanders a safe distance away from work area. Anyone entering the work area must wear personal protective equipment. Fragments of workpiece or of a broken accessory may fly away and cause injury beyond immediate area of operation.**

k) **Hold the power tool by insulated gripping surfaces only, when performing an operation where the cutting tool may contact hidden wiring. Contact with a "live" wire will also make exposed metal parts of the power tool "live" and could give the operator an electric shock.**

l) **Never lay the power tool down until the accessory has come to a complete stop. The spinning accessory may grab the surface and pull the power tool out of your control.**

m) **Do not run the power tool while carrying it at your side. Accidental contact with the spinning accessory could snag your clothing, pulling the accessory into your body.**

n) **Regularly clean the power tool's air vents. The motor's fan will draw the dust inside the housing and excessive accumulation of powdered metal may cause electrical hazards.**

o) **Do not operate the power tool near flammable materials. Sparks could ignite these materials.**

p) **Do not use accessories that require liquid coolants. Using water or other liquid coolants may result in electrocution or shock.**

## FURTHER SAFETY INSTRUCTIONS FOR ALL OPERATIONS

### Kickback and Related Warnings

Kickback is a sudden reaction to a pinched or snagged rotating wheel, backing pad, brush or any other accessory. Pinching or snagging causes rapid stalling of the rotating accessory which in turn causes the uncontrolled power tool to be forced in the direction opposite of the accessory's rotation at the point of the binding.

For example, if an abrasive wheel is snagged or pinched by the workpiece, the edge of the wheel that is entering into the pinch point can dig into the surface of the material causing the wheel to climb out or kick out. The wheel may either jump toward or away from the operator, depending on direction of the wheel's

movement at the point of pinching. Abrasive wheels may also break under these conditions.

Kickback is the result of power tool misuse and/or incorrect operating procedures or conditions and can be avoided by taking proper precautions as given below:

a) **Maintain a firm grip with both hands on the power tool and position your body and arms to allow you to resist kickback forces. Always use auxiliary handle, if provided, for maximum control over kickback or torque reaction during start-up. The operator can control torque reaction or kickback forces, if proper precautions are taken.**

b) **Never place your hand near the rotating accessory. Accessory may kickback over your hand.**

c) **Do not position your body in the area where power tool will move if kickback occurs. Kickback will propel the tool in direction opposite to the wheel's movement at the point of snagging.**

d) **Use special care when working corners, sharp edges etc. Avoid bouncing and snagging the accessory. Corners, sharp edges or bouncing have a tendency to snag the rotating accessory and cause loss of control or kickback.**

e) **Do not attach a saw chain woodcarving blade, segmented diamond wheel with a peripheral gap greater than 10 mm or toothed saw blade. Such blades create frequent kickback and loss of control.**

### Safety Warnings Specific for Grinding and Cutting-Off Operations

a) **Use only wheel types that are specified for your power tool and the specific guard designed for the selected wheel. Wheels for which the power tool was not designed cannot be adequately guarded and are unsafe.**

b) **The grinding surface of centre depressed wheels must be mounted below the plane of the guard lip. An improperly mounted wheel that projects through the plane of the guard lip cannot be adequately protected.**

c) **The guard must be securely attached to the power tool and positioned for maximum safety, so the least amount of wheel is exposed towards the operator. The guard helps to protect the operator from broken wheel fragments and accidental contact with wheel and sparks that could ignite clothing.**

d) **Wheels must be used only for specified applications. For example: do not grind with the side of cut-off wheel.**

Abrasive cut-off wheels are intended for peripheral grinding, side forces applied to these wheels may cause them to shatter.

e) **Always use undamaged wheel flanges that are of correct size and shape for your selected wheel. Proper wheel flanges support the wheel thus reducing the possibility of wheel breakage. Flanges for cut-off wheels may be different from grinding wheel flanges.**

f) **Do not use worn down wheels from larger power tools. A wheel intended for larger power tool is not suitable for the higher speed of a smaller tool and may burst.**

g) **When using dual purpose wheels always use the correct guard for the application being performed. Failure to use the correct guard may not provide the desired level of guarding, which could lead to serious injury.**

### Additional Safety Warnings Specific for Cutting-Off Operations

a) **Do not "jam" the cut-off wheel or apply excessive pressure. Do not attempt to make an excessive depth of cut.**

Overstressing the wheel increases the loading and susceptibility to twisting or binding of the wheel in the cut and the possibility of kickback or wheel breakage.

- b) **Do not position your body in line with and behind the rotating wheel.** When the wheel, at the point of operations, is moving away from your body, the possible kickback may propel the spinning wheel and the power tool directly at you.
- c) **When wheel is binding or when interrupting a cut for any reason, switch off the power tool and hold the power tool motionless until the wheel comes to a complete stop. Never attempt to remove the cut-off wheel from the cut while the wheel is in motion otherwise kickback may occur.** Investigate and take corrective action to eliminate the cause of wheel binding.
- d) **Do not restart the cutting operation in the workpiece. Let the wheel reach full speed and carefully re-enter the cut.** The wheel may bind, walk up or kickback if the power tool is restarted in the workpiece.
- e) **Support panels or any oversized workpiece to minimise the risk of wheel pinching and kickback.** Large workpieces tend to sag under their own weight. Supports must be placed under the workpiece near the line of cut and near the edge of the workpiece on both sides of the wheel.
- f) **Use extra caution when making a "pocket cut" into existing walls or other blind areas.** The protruding wheel may cut gas or water pipes, electrical wiring or objects that can cause kickback.
- g) **Do not attempt to do curved cutting.** Overstressing the wheel increases the loading and susceptibility to twisting or binding of the wheel in the cut and the possibility of kickback or wheel breakage, which can lead to serious injury.

## Additional Safety Instructions for

### Sanding Operations

- a) **Use proper sized sanding disk paper. Follow manufacturers recommendations, when selecting sanding paper.** Larger sanding paper extending too far beyond the sanding pad presents a laceration hazard and may cause snagging, tearing of the disc or kickback.

### Additional Safety Instructions for Wire Brushing Operations

- a) **Be aware that wire bristles are thrown by the brush even during ordinary operation. Do not overstress the wires by applying excessive load to the brush.** The wire bristles can easily penetrate light clothing and/or skin.
- b) **If the use of a guard is specified for wire brushing, do not allow any interference of the wire wheel or brush with the guard.** Wire wheel or brush may expand in diameter due to work and centrifugal forces.

### Additional Safety Rules for Grinders

- a) **Do not use Type 11 (flaring cup) wheels on this tool.** Using inappropriate accessories can result in injury.
- b) **Always use side handle. Tighten the handle securely.** The side handle should always be used to maintain control of the tool at all times.
- c) **When using segmented diamond wheels, use only diamond wheels with a peripheral gap not greater than 10 mm and negative rake angle (refer to Additional Information for Guards and Accessories Chart.)**

## Reducing Dust Exposure

Before starting work, check the hazard class of the dust that will be produced when working.

**▲ WARNING:** Avoid touching or breathing dust as it can be harmful to health. Dust created when using a power tool and when conducting other construction activities can contain chemicals, minerals, or particles known to cause respiratory infections, allergic reactions, cancer, birth defects, or other reproductive harm of the user or bystanders.

- Such dust can be generated, for example, when working on hardwoods such as beech or oak, lead-based paint, concrete, masonry, or stones containing quartz.
- Material containing asbestos may be handled only by specialists.
- Observe the relevant regulations in your country for the materials to be worked on.
- Use a dust extractor or extraction system with an officially approved protection class in compliance with the locally applicable dust protection regulations and suitable for the material to be worked on.
- Capture the resulting dust particles directly at the source and avoid deposits in the surrounding area. Use suitable extraction accessories for this purpose.

### Additional measures:

- Make sure that the workplace is well ventilated.
- Wear a respirator appropriate for the type of dust generated.

### Residual Risks

In spite of the application of the relevant safety regulations and the implementation of safety devices, certain residual risks cannot be avoided. These are:

- Impairment of hearing.
- Risk of personal injury due to flying particles.
- Risk of burns due to accessories becoming hot during operation.
- Risk of personal injury due to prolonged use.
- Risk of dust from hazardous substances.

### Electrical Safety

The electric motor has been designed for one voltage only. Always check that the battery pack voltage corresponds to the voltage on the rating plate. Also make sure that the voltage of your charger corresponds to that of your mains.



Your DeWALT charger is double insulated in accordance with EN60335; therefore no earth wire is required.

**▲ WARNING:** We recommend the use of a residual current device with a residual current rating of 30mA or less.

If the supply cord is damaged, it must be replaced by a specially prepared cord available through the DeWALT service organisation.

### Mains Plug Replacement (U.K. & Ireland Only)

If a new mains plug needs to be fitted:

- Safely dispose of the old plug.
- Connect the brown lead to the live terminal in the plug.
- Connect the blue lead to the neutral terminal.

**▲ WARNING:** No connection is to be made to the earth terminal.

Follow the fitting instructions supplied with good quality plugs. Recommended fuse: 3 A.

## Using an Extension Cable

An extension cord should not be used unless absolutely necessary. Use an approved extension cable suitable for the power input of your charger (see **Technical Data**). The minimum conductor size is 1 mm<sup>2</sup>; the maximum length is 30 m.

When using a cable reel, always unwind the cable completely.

### SAVE THESE INSTRUCTIONS

## Battery Type

These battery packs may be used:

Battery	(kg)	Battery	(kg)
DCB546	1.08	DCB185	0.35
DCB547/G	1.46	DCB187	0.54
DCB548	1.46	DCB188	0.95
DCB549	2.12	DCB189	0.54
DCB181	0.35	DCBP034/G	0.32
DCB182	0.61	DCBP518/G	0.75
DCB183/B/G	0.40	DCB1880	0.98
DCB184/B/G	0.62	DCBP318	0.50

Refer to the battery/charger manual for more information. The following chargers can be used: DCB1104.

## Package Contents

The package contains:

- 1 Angle grinder
- 1 Type A Guard
- 1 Type B Guard
- 1 Side handle
- 1 Backing flange
- 1 Locking flange
- 1 Hex wrench
- 1 Li-Ion battery pack (C1, D1, E1, G1, H1, L1, M1, P1, Q1, S1, T1, U1, X1, Y1, Z1 models)
- 2 Li-Ion battery packs (C2, D2, E2, G2, H2, L2, M2, P2, Q2, S2, T2, U2, X2, Y2, Z2 models)
- 3 Li-Ion battery packs (C3, D3, E3, G3, H3, L3, M3, P3, Q3, S3, T3, U3, X3, Y3, Z3 models)
- 1 Instruction manual

- Check for damage to the tool, parts or accessories which may have occurred during transport.
- Take the time to thoroughly read and understand this manual prior to operation.

## Markings on Tool

The following pictograms are shown on the tool:



Read instruction manual before use.



Wear ear protection.



Wear eye protection.



Always operate with two hands.



Do not use the type B guard for cut-off operations.



Electronic brake.

## Date Code Position (Fig. D)

The production date code **15** consists of a 4-digit year followed by a 2-digit week and is extended by a 2-digit factory code.

## Description (Fig. A)

**▲ WARNING:** Never modify the power tool or any part of it. Damage or personal injury could result.

- 1 Slider switch
- 2 Lock-off lever
- 3 Spindle lock button
- 4 Spindle
- 5 Side handle
- 6 Backing flange
- 7 Locking flange
- 8 Type B Guard
- 9 Guard release lever
- 10 Battery pack
- 11 Battery pack release button
- 12 Type A Guard

## Intended Use

Your cordless angle grinder has been designed for professional cutting, grinding, sanding and wire brush applications.

**DO NOT** use grinding wheels other than centre depressed wheels and flap discs.

**DO NOT** use under wet conditions or in the presence of flammable liquids or gases.

Your cordless angle grinder is a professional power tool.

**DO NOT** let children come into contact with the tool.

Supervision is required when inexperienced operators use this tool.

**▲ DANGER:** Do not use for wood cutting or woodcarving. Do not use toothed blades of any kind. Serious injury can result.

• **Young children and the infirm.** This appliance is not intended for use by young children or infirm persons without supervision.

• This product is not intended for use by persons (including children) suffering from diminished physical, sensory or mental abilities; lack of experience, knowledge or skills unless they are supervised by a person responsible for their safety. Children should never be left alone with this product.

## Features

### Kickback Brake™

When a pinch, stall, or bind-up event is sensed, the electronic brake engages with maximum force to quickly stop the wheel, reduce the movement of the grinder, and shut the grinder off. The switch will need to be released then depressed to restart tool.

### Power-OFF™ Overload Protection

The power supply to the motor will be reduced in case of motor overload. With continued motor overload, the tool will shut off. The switch will need to be released then depressed to restart tool. The tool will power off each time the current

load reaches the overload current value (motor burn-up point). If continued overload shutdowns occur, apply less force/weight on the tool until the tool will function without the overload engaging.

### Anti-vibration Side Handle

The anti-vibration side handle offers added comfort by absorbing the vibrations caused by the tool.

### Soft Start Feature

The soft start feature allows a slow speed build-up to avoid an initial jerk when starting. This feature is particularly useful when working in confined spaces.

### No-Volt

The No-volt function stops the grinder restarting without the switch being cycled if there is a break in the power supply.

### Electronic Clutch

The electronic torque limiting clutch reduces the maximum torque reaction transmitted to the operator in case of jamming of a disc. This feature also prevents the gearing and electric motor from stalling. The torque limiting clutch has been factory-set and cannot be adjusted.

## ASSEMBLY AND ADJUSTMENTS

**▲ WARNING: To reduce the risk of serious personal injury, turn tool off and disconnect battery pack before making any adjustments or removing/installing attachments or accessories. An accidental start-up can cause injury.**

**▲ WARNING: Use only DEWALT battery packs and chargers.**

### Inserting and Removing the Battery Pack from the Tool (Fig. B)

**NOTE:** Make sure your battery pack **10** is fully charged.

#### To Install the Battery Pack into the Tool Handle

1. Align the battery pack **10** with the rails inside the tool's handle (Fig. B).
2. Slide it into the handle until the battery pack is firmly seated in the tool and ensure that you hear the lock snap into place.

#### To Remove the Battery Pack from the Tool

1. Press the battery pack release button **11** and firmly pull the battery pack out of the tool handle.
2. Insert battery pack into the charger.

### Fuel Gauge Battery Packs (Fig. B)

Some DEWALT battery packs include a fuel gauge which consists of three green LED lights that indicate the level of charge remaining in the battery pack.

To actuate the fuel gauge, press and hold the fuel gauge button. A combination of the three green LED lights will illuminate designating the level of charge left. When the level of charge in the battery is below the usable limit, the fuel gauge will not illuminate and the battery will need to be recharged.

**NOTE:** The fuel gauge is only an indication of the charge left on the battery pack. It does not indicate tool functionality and is subject to variation based on product components, temperature and end-user application.

### Attaching Side Handle (Fig. C)

**▲ WARNING: Before using the tool, check that the handle is tightened securely.**

Screw the side handle **5** tightly into one of the holes on either side of the gear case. The side handle should always be used to maintain control of the tool at all times.

### Rotating the Gear Case (Fig. A)

To improve user comfort, the gear case will rotate 90° for cutting operations.

1. Remove the four corner screws attaching the gear case to motor housing.
2. Without separating the gear case from motor housing, rotate the gear case head to desired position.

**NOTE:** If the gear case and motor housing become separated by more than 3 mm, the tool must be serviced and re-assembled by a DEWALT service centre. Failure to have the tool serviced may result in motor and bearing failure.

3. Reinstall screws to attach the gear case to the motor housing. Tighten screws to 2.2 Nm torque. Overtightening could cause screws to strip.

### Guards

**▲ CAUTION: Guards must be used with all grinding wheels, cutting wheels, sanding flap discs, wire brushes, and wire wheels. Refer to Fig. A to see guards provided with the unit. Some applications may require purchasing the correct guard from your local dealer or authorized service centre.**

**▲ CAUTION: When using a Type A (cut-off) wheel guard for facial grinding, the wheel guard may interfere with the workpiece causing poor control.**

**▲ CAUTION: When using a Type B (grinding) wheel guard for cutting-off operations with bonded abrasive wheels, there is an increased risk of exposure to emitted sparks and particles, as well as exposure to wheel fragments in the event of wheel burst.**

**▲ CAUTION: When using a Type A (cut-off), Type B (grinding) wheel guard for cutting-off and facial operations in concrete or masonry, there is an increased risk of exposure to dust and loss of control resulting in kickback.**

**▲ CAUTION: When using a Type A (cut-off), Type B (grinding) wheel guard with a wheel-type wire brush with a thickness greater than the maximum thickness as specified in **Technical Data**, the wires may catch on the guard leading to breaking of wires.**

**NOTE:** Edge grinding and cutting can be performed with Type 27 wheels designed and specified for this purpose; 6 mm thick wheels are designed for surface grinding while thinner Type 27 wheels need to be examined for the manufacturer's label to see if they can be used for surface grinding or only edge grinding/cutting. A Type A (cut-off) wheel guard must be used for any wheel where surface grinding is forbidden. A Type A (cut-off) (previously called type 1/41) wheel guard must be used for any dual purpose (combined grinding and cutting-off abrasive) wheels. Cutting can also be performed by using a Type 1/41 wheel and a Type A cut-off wheel guard previously called Type 1/41 guard.

**NOTE:** See the **Accessory and Guard Applications Chart** to select the proper guard / accessory combination.

### Mounting and Adjusting the One-Touch™ Guard (Fig. D)

**▲ WARNING: To reduce the risk of serious personal injury, turn tool off and disconnect battery pack before making any adjustments or removing/installing attachments or accessories. An accidental start-up can cause injury.**

#### Adjusting the Guard

For guard adjustment, the guard release lever **9** engages one of the alignment holes **14** on the guard collar using a ratcheting feature.

The engaging face is slanted and will ride over to the next alignment hole when guard is rotated in a clockwise direction (spindle facing user) but self-locks in the anti-clockwise direction.

### Mounting Guard (Fig. D)

1. Press the guard release lever **9**.
2. While holding the guard release lever open, align the lugs **20** on the guard with the slots **13** on the gear case.
3. Keeping the guard release lever open, push the guard down until the guard lugs engage and rotate them in the groove on the gear case hub. Release the guard release lever.
4. With the spindle facing the operator, rotate the guard clockwise into the desired working position. Press and hold the guard release lever **9** to rotate the guard in the anti-clockwise direction.

**NOTE:** The guard body should be positioned between the spindle and the operator to provide maximum operator protection.

The guard release lever should snap into one of the alignment holes **14** on the guard collar. This ensures that the guard is secure.

5. To remove the guard, follow steps 1–3 of these instructions in reverse.

## Flanges and Wheels

### Mounting Non-Hubbed Wheels (Fig. E)

**▲ WARNING:** Failure to properly seat the flanges and/or wheel could result in serious injury (or damage to the tool or wheel).

**▲ CAUTION:** Included flanges must be used with depressed centre Type 27 and Type 42 grinding wheels and Type 41 cutting wheels. See the **Accessory and Guard Applications Chart** for more information.

**▲ WARNING:** A closed, two-sided cutting wheel guard is required when using cutting wheels.

**▲ WARNING:** Use of a damaged flange or guard or failure to use proper flange and guard can result in injury due to wheel breakage and wheel contact. See the **Accessory and Guard Applications Chart** for more information.

1. Place the tool on a table, guard up.
2. Install the backing flange **6** on spindle **4** with the raised centre (pilot) facing the wheel. Press the backing flange into place.
3. Place wheel **19** against the backing flange, centring the wheel on the raised centre (pilot) of the backing flange.
4. While depressing the spindle lock button and with the hex depressions facing away from the wheel, thread the locking flange **7** on spindle so that the lugs engage the two slots in the spindle.
5. While depressing the spindle lock button, tighten the locking flange **7** by hand or using the wrench supplied. (Only use a locking flange if it is in perfect condition.) Refer to **Accessory and Guard Applications Chart** to see flange details.
6. To remove the wheel, reverse the above procedure.

### Mounting Sanding Backing Pads (Fig. A, F)

**NOTE:** Use of a guard with sanding discs that use backing pads, often called fiber resin discs, is not required. Since a guard is not required for these accessories, the guard may or may not fit correctly if used.

**▲ WARNING:** Failure to properly seat the flange/ clamp nut/ wheel could result in serious injury (or damage to the tool or wheel).

**▲ WARNING:** Proper guard must be reinstalled for grinding wheel, cutting wheel, sanding flap disc, wire brush or wire wheel applications after sanding applications are complete.

1. Place or appropriately thread backing pad **16** on the spindle.
2. Place the sanding disc **17** on the backing pad **16**.
3. While depressing spindle lock **3**, thread the clamp nut **18** on the spindle, piloting the raised hub on the clamp nut into the centre of sanding disc and backing pad.
4. Tighten the clamp nut by hand. Then depress the spindle lock button while turning the sanding disc until the sanding disc and clamp nut are snug.
5. To remove the wheel, grasp and turn the backing pad and sanding pad while depressing the spindle lock button.

### Mounting and Removing Hubbed Wheels (Fig. A)

Hubbed wheels install directly on the threaded spindle. Thread of accessory must match thread of spindle.

1. Remove backing flange by pulling away from tool.
2. Thread the wheel on the spindle **4** by hand.
3. Depress the spindle lock button **3** and use a wrench to tighten the hub of the wheel.
4. To remove the wheel, reverse the above procedure.

**NOTE:** Failure to properly seat the wheel before turning the tool on may result in damage to the tool or the wheel.

### Mounting Wire Cup Brushes and Wire Wheels (Fig. A)

**▲ WARNING:** Failure to properly seat the flange/ clamp nut/ wheel could result in serious injury (or damage to the tool or wheel).

**▲ CAUTION:** To reduce the risk of personal injury, wear work gloves when handling wire brushes and wheels. They can become sharp.

**▲ CAUTION:** To reduce the risk of damage to the tool, wheel or brush must not touch guard when mounted or while in use. Undetectable damage could occur to the accessory, causing wires to fragment from accessory wheel or cup.

Wire cup brushes or wire wheels install directly on the threaded spindle without the use of flanges. Use only wire brushes or wheels provided with a threaded hub. These accessories are available at extra cost from your local dealer or authorised service centre.

1. Place the tool on a table, guard up.
2. Thread the wheel on the spindle by hand.
3. Depress spindle lock button **3** and use a wrench on the hub of the wire wheel or brush to tighten the wheel.
4. To remove the wheel, reverse the above procedure.

**NOTE:** To reduce the risk of damage to the tool, properly seat the wheel hub before turning the tool on.

## Prior to Operation

- Install the guard and appropriate disc or wheel. Do not use excessively worn discs or wheels.
- Be sure the backing and locking flange are mounted correctly. Follow the instructions given in the **Accessory and Guard Applications Chart**.
- Make sure the disc or wheel rotates in the direction of the arrows on the accessory and the tool.
- Do not use a damaged accessory. Before each use, inspect the accessory such as abrasive wheels for chips and cracks, backing pad for cracks, tear or excess wear, wire brush for

loose or cracked wires. If power tool or accessory is dropped, inspect for damage or install an undamaged accessory. After inspecting and installing an accessory, position yourself and bystanders away from the plane of the rotating accessory and run the power tool at maximum no-load speed for one minute. Damaged accessories will normally break apart during this test time.

## OPERATION

### Instructions for Use

**▲ WARNING:** Always observe the safety instructions and applicable regulations.

**▲ WARNING:** To reduce the risk of serious personal injury, turn tool off and disconnect battery pack before making any adjustments or removing/installing attachments or accessories. An accidental start-up can cause injury.

**▲ WARNING:**

- Ensure all materials to be ground or cut are secured in place.
- Secure and support the workpiece. Use clamps or a vise to hold and support the workpiece to a stable platform. It is important to clamp and support the workpiece securely to prevent movement of the workpiece and loss of control. Movement of the workpiece or loss of control may create a hazard and cause personal injury.
- Always wear regular working gloves while operating this tool.
- The gear becomes very hot during use.
- Apply only a gentle pressure to the tool. Do not exert side pressure on the disc.
- Always install the guard and appropriate disc or wheel. Do not use excessively worn disc or wheel.
- Avoid overloading. Should the tool become hot, let it run a few minutes under no load condition to cool the accessory. Do not touch accessories before they have cooled. The discs become very hot during use.
- Never work with the grinding cup without a suitable protection guard in place.
- Do not use the power tool with a cut-off stand.
- Never use blotters together with bonded abrasive products.
- Be aware, the wheel continues to rotate after the tool is switched off.

### Proper Hand Position (Fig. G)

**▲ WARNING:** To reduce the risk of serious personal injury, ALWAYS use proper hand position as shown.

**▲ WARNING:** To reduce the risk of serious personal injury, ALWAYS hold securely in anticipation of a sudden reaction.

Proper hand position requires one hand on the side handle **5**, with the other hand on the body of the tool, as shown in Fig. G.

### Slider Switch (Fig. A)

**▲ CAUTION:** Hold the side handle and body of the tool firmly to maintain control of the tool at start-up and during use and until the wheel or accessory stops rotating. Make sure the wheel has come to a complete stop before laying the tool down.

**NOTE:** To reduce unexpected tool movement, do not switch the tool on or off while under load conditions. Allow the grinder to run up to full speed before touching the work surface. Lift the tool from the surface before turning the tool off. Allow the tool to stop rotating before putting it down.

**▲ WARNING:** Before inserting the battery pack into the tool, be sure the slider switch is in the off position by pressing the rear part of the switch and releasing. Ensure the slider switch is in the off position as described above after any interruption in power. If the

slider switch is locked on when the power is connected, the tool will start unexpectedly.

To start the tool, slide the ON/OFF slider switch **1** toward the front of the tool. To stop the tool, release the ON/OFF slider switch.

For continuous operation, slide the switch toward the front of the tool and press the forward part of the switch inward. To stop the tool while operating in continuous mode, press the rear part of the slider switch and release.

### Spindle Lock Button (Fig. A)

The spindle lock button **3** is provided to prevent the spindle from rotating when installing or removing wheels. Operate the spindle lock only when the tool is turned off, unplugged from the power supply, and has come to a complete stop.

**NOTE:** To reduce the risk of damage to the tool, do not engage the spindle lock while the tool is operating. Damage to the tool will result and attached accessory may spin off possibly resulting in injury.

To engage the lock, depress the spindle lock button **3** and rotate the spindle until you are unable to rotate the spindle further.

### Surface Grinding, Sanding and Wire Brushing

**▲ CAUTION:** Always use the correct guard per the instructions in this manual.

To perform work on the surface of a workpiece:

1. Allow the tool to reach full speed before touching the tool to the work surface.
2. Apply minimum pressure to the work surface, allowing the tool to operate at high speed. Material removal rate is greatest when the tool operates at high speed.
3. Maintain an appropriate angle between the tool and work surface. Refer to the chart according to particular function.

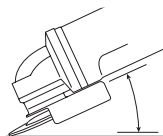

Function	Angle
Grinding	20° - 30°
Sanding with Flap Disc	5° - 10°
Sanding with Backing Pad	5° - 15°
Wire Brushing	5° - 10°

4. Maintain contact between the edge of the wheel and the work surface.

- If grinding, sanding with flap discs or wire brushing move the tool continuously in a forward and back motion to avoid creating gouges in the work surface.

- If sanding with a backing pad, move the tool constantly in a straight line to prevent burning and swirling of work surface.

**NOTE:** Allowing the tool to rest on the work surface without moving will damage the work piece.

5. Remove the tool from work surface before turning tool off. Allow the tool to stop rotating before laying it down.

**▲ CAUTION:** Use extra care when working over an edge, as a sudden sharp movement of grinder may be experienced.

## Precautions To Take When Working on a Painted Workpiece

1. Sanding or wire brushing of lead-based paint is NOT RECOMMENDED due to the difficulty of controlling the contaminated dust. The greatest danger of lead poisoning is to children and pregnant women.

2. Since it is difficult to identify whether or not a paint contains lead without a chemical analysis, we recommend the following precautions when sanding any paint:

### Personal Safety

1. No children or pregnant women should enter the work area where the paint sanding or wire brushing is being done until all clean-up is completed.

2. A dust mask or respirator should be worn by all persons entering the work area. The filter should be replaced daily or whenever the wearer has difficulty breathing.

**NOTE:** Only those dust masks suitable for working with lead paint dust and fumes should be used. Ordinary painting masks do not offer this protection. See your local hardware dealer for the proper NIOSH-approved mask.

3. NO EATING, DRINKING or SMOKING should be done in the work area to prevent ingesting contaminated paint particles. Workers should wash and clean up BEFORE eating, drinking or smoking. Articles of food, drink, or smoking should not be left in the work area where dust would settle on them.

### Environmental Safety

1. Paint should be removed in such a manner as to minimize the amount of dust generated.

2. Areas where paint removal is occurring should be sealed with plastic sheeting of 4 mils thickness.

3. Sanding should be done in a manner to reduce tracking of paint dust outside the work area.

### Cleaning and Disposal

1. All surfaces in the work area should be vacuumed and thoroughly cleaned daily for the duration of the sanding project. Vacuum filter bags should be changed frequently.

2. Plastic drop cloths should be gathered up and disposed of along with any dust chips or other removal debris. They should be placed in sealed refuse receptacles and disposed of through regular trash pick-up procedures.

During clean-up, children and pregnant women should be kept away from the immediate work area.

3. All toys, washable furniture and utensils used by children should be washed thoroughly before being used again.

### Edge Grinding and Cutting

**▲ WARNING:** Do not use edge grinding/cutting wheels for surface grinding applications because these wheels are not designed for side pressures encountered with surface grinding. Wheel breakage and injury may result.

**▲ CAUTION:** Wheels used for edge grinding and cutting may break or kick back if they bend or twist while the tool is being used. In all edge grinding/cutting operations, the open side of the guard must be positioned away from the operator.

**NOTICE:** Edge grinding/cutting with a Type 27 wheel must be limited to shallow cutting and notching—less than 13 mm in depth when the wheel is new. Reduce the depth of cutting/notching equal to the reduction of the wheel radius as it wears down. Refer to the **Accessory and Guard Applications Chart** for more information. Edge grinding/cutting with a Type 41 wheel requires usage of a Type A guard.

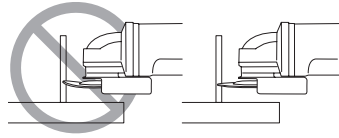

1. Allow the tool to reach full speed before touching the tool to the work surface.

2. Apply minimum pressure to the work surface, allowing the tool to operate at high speed. Grinding/cutting rate is greatest when the tool operates at high speed.

3. Position yourself so that the open-underside of the wheel is facing away from you.

4. Once a cut is begun and a notch is established in the workpiece, do not change the angle of the cut. Changing the angle will cause the wheel to bend and may cause wheel breakage. Edge grinding wheels are not designed to withstand side pressures caused by bending.

5. Remove the tool from the work surface before turning the tool off. Allow the tool to stop rotating before laying it down.

### Cutting Metal

**For cutting with bonded abrasives, always use the guard Type A.**

When cutting, work with moderate feed, adapted to the material being cut. Do not exert pressure onto the cutting disc, tilt or oscillate the machine.

Do not reduce the speed of running down cutting discs by applying sideward pressure.

The machine must always work in an upgrinding motion. Otherwise, the danger exists of it being pushed uncontrolled out of the cut.

When cutting profiles and square bar, it is best to start at the smallest cross section.

### Rough Grinding

**Never use a cutting disc for roughing. Always use the guard Type B.**

The best roughing results are achieved when setting the machine at an angle of 30° to 40°. Move the machine back and forth with moderate pressure. In this manner, the workpiece will not become too hot, does not discolour and no grooves are formed.

### Cutting Stone

**The machine shall be used only for dry cutting.**

For cutting stone, it is best to use a diamond-cutting disc. Operate the machine only with additional dust protection mask.

### Working Advice

**Exercise caution when cutting slots in structural walls.**

Slots in structural walls are subject to the country-specific regulations. These regulations are to be observed under all circumstances. Before beginning work, consult the responsible structural engineer, architect or the construction supervisor.

## MAINTENANCE

Your DeWALT power tool has been designed to operate over a long period of time with a minimum of maintenance. Continuous satisfactory operation depends upon proper tool care and regular cleaning.

**▲ WARNING: To reduce the risk of serious personal injury, turn tool off and disconnect battery pack before making any adjustments or removing/installing attachments or accessories.** An accidental start-up can cause injury. The charger and battery pack are not serviceable.

Please refer to the back page of this manual for service centre contact information, or visit [www.2helpU.com](http://www.2helpU.com).

### Lubrication

Your power tool requires no additional lubrication.

### Cleaning

**▲ WARNING: Electrical shock and mechanical hazard.** Disconnect the electrical appliance from the power source before cleaning.

**▲ WARNING: To ensure safe and efficient operation, always keep the electrical appliance and the ventilation slots clean.**

**▲ WARNING: Blow dirt and dust out of the main housing with dry air as often as dirt is seen collecting in and around the air vents. Wear approved eye protection and approved dust mask when performing this procedure.**

**▲ WARNING: Never use solvents or other harsh chemicals for cleaning the non-metallic parts of the tool. These chemicals may weaken the materials used in these parts. Use a cloth dampened only with water and mild soap. Never let any liquid get inside the tool; never immerse any part of the tool into a liquid.**

Ventilation slots can be cleaned using a dry, soft non-metallic brush and/or a suitable vacuum cleaner. Do not use water or any cleaning solutions. Wear approved eye protection and an approved dust mask.



### Optional Accessories

**▲ WARNING: Since accessories, other than those offered by DeWALT, have not been tested with this product, use of such accessories with this tool could be hazardous. To reduce the risk of injury, only DeWALT-recommended accessories should be used with this product.**

**▲ WARNING: Do not use a bonded abrasive wheel that is past its expiration (EXP) date as marked near center of wheel (if provided). Expired wheels are more likely to burst and cause serious injury. Store bonded abrasive wheels in dry location without temperature or humidity extremes. Destroy expired or damaged wheels so they cannot be used.**

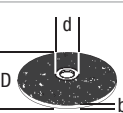
Consult your dealer for further information on the appropriate accessories.

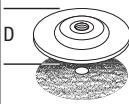
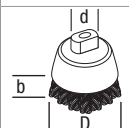
	Max. [mm]		[mm]	Min. Rotation [min. <sup>-1</sup> ]	Peripheral speed [m/s]	Threaded hole length [mm]
	D	b	d			
	115	6.4	22,23	11500	80	–
	125	6.4	22,23	11500	80	–

	Max. [mm]		[mm]	Min. Rotation [min. <sup>-1</sup> ]	Peripheral speed [m/s]	Threaded hole length [mm]
	D	b	d			
	115	–	–	11500	80	–
	125	–	–	11500	80	–
	75	30	M14	11500	45	20.0
	115	13	M14	11500	80	20.0

### Tool Connect™ Chip (Fig. 8)

**▲ WARNING: To reduce the risk of serious personal injury, turn unit off and remove the battery pack before making any adjustments or removing/installing attachments or accessories.** An accidental start-up can cause injury.

Your tool is Tool Connect™ Chip ready and has a location for installation of a Tool Connect™ Chip.

Tool Connect™ Chip is an optional application for your smart device (such as a smart phone or tablet) that connects the device to utilise the mobile application for inventory management functions.

Refer to **Tool Connect™ Chip Instruction Sheet** for more information.

### Installing the Tool Connect™ Chip

1. Remove the retaining screws **21** that hold the Tool Connect™ Chip protective cover **22** into the tool.
2. Remove the protective cover and insert the Tool Connect™ Chip into the empty pocket **23**.
3. Ensure that the Tool Connect™ Chip is flush with the housing. Secure it with the retaining screws and tighten the screws.
4. Refer to **Tool Connect™ Chip Instruction Sheet** for further instructions.

### Protecting the Environment



Products/batteries are recyclable, but if marked with the crossed-out bin, they must not be disposed of with normal household waste.

Run the batteries down completely and separate them, and separate any light sources from the product if possible. It is the user's responsibility to delete personal data from the product. Then take the waste to an official waste collection center or a participating retailer who will often accept it free of charge. Packaging should be discarded based on the marked material code. Operating and safety instructions should only be discarded once the applicable product is no longer in use. Please check with your local community/municipality for waste management guidance. For further information, visit [www.2helpU.com](http://www.2helpU.com) and scan the above QR code.

## Additional Information for Guards and Accessories for DCG45M

When using segmented diamond wheels, use only diamond wheels with a peripheral gap not greater than 10 mm and negative rake angle.

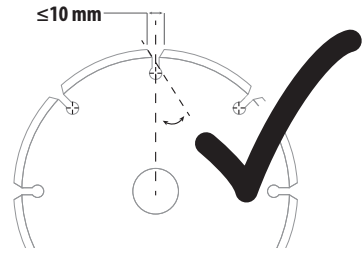



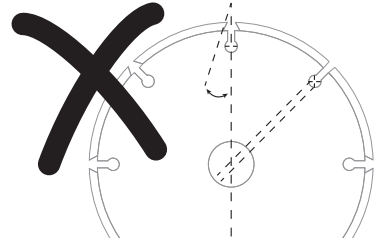



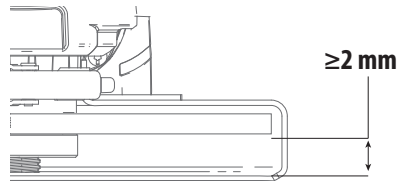



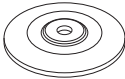



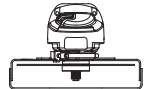
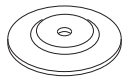

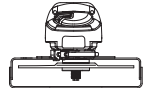

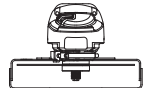
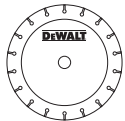
**DO NOT USE**  
segmented diamond wheels with a peripheral gap greater than 10 mm and/or a positive rake angle.

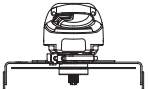

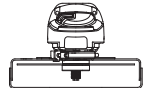



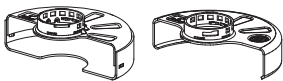
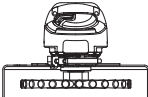

For all grinding, sanding, and wheel type wire brushing accessories, the lowest portion of the accessory must be contained within the guard enclosure with 2 mm or greater clearance to the bottom lip of guard.



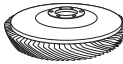

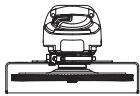
## DCG45M Accessory and Guard Applications

Application	Accessory Type	Accessory	Guard	Assembly for Reference
Surface Grinding	Wheel Type 27		 Type B (Grinding)	
	Wheel Type 41 (1A) (metal)		 Type A (Closed cut off)	
Cutting Off	Wheel Type 42 (27A) (metal)		 Type A (Closed cut off)	
	Wheel Type 41 (1A) (masonry/concrete)		 Type A (Closed cut off)	
	Diamond Cutting Wheel (masonry/concrete)		 Type A (Closed cut off)	 <sup>4</sup>
	Abrasive Wheels For Materials Other Than Metal Or Masonry/Concrete		 Type A (Closed cut off)	
Dual Purpose (combined cut-off and grinding)	Dual Purpose Abrasive Wheel		 Type A (Closed cut off)	
Wire Brushing	Wheel-Type Wire Brush		 Type A or Type B (Closed cut off or Grinding)	
	Cup Type Wire Brush		Guard not required	

<sup>4</sup> For acceptable diamond wheel geometry reference *Additional Information for Guards and Accessories* chart.

Application	Accessory Type	Accessory	Guard	Assembly for Reference
Sanding	Flap Disc (Type 27 / Type 29)		 Type B (Grinding)	
	Flexible Abrasive (e.g. sandpaper) (supported by a flexible backing pad)		 Guard not required	 <sup>6</sup>
<sup>6</sup> Rubber backing pad and sanding clamp nut (included with rubber backing pad) available at additional cost from your local DEWALT dealer or authorised DEWALT service centre.				

**Guidelines for Guards and Accessories**

<b>Non-approved Wheels</b>	Type 11 / T11	
<b>Hubbed Wheel Wrench</b>	Hubbed wheel wrench available at additional cost from your local DEWALT dealer or authorised DEWALT service centre.	

**▲ DANGER:** Do not use for wood cutting or woodcarving. Do not use toothed blades of any kind. Serious injury can result.

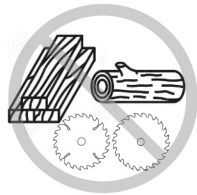

# АККУМУЛЯТОРНАЯ МАЛАЯ УГЛОВАЯ ШЛИФМАШИНА DCG45M

## Documents Available Online

[www.2helpU.com/DoC/](http://www.2helpU.com/DoC/) or  
[www.2helpU.com/DoC/index/xxx\\*](http://www.2helpU.com/DoC/index/xxx*)

\*For direct access, replace "xxx" with the product's model number given on the product rating label or packaging.

- Instruction Manual
- Declaration of Conformity (DoC)
- Product Emission Data (PED): Information about Noise, Vibration and Dust (not applicable for all products)



**⚠ WARNING: Read all safety warnings, instructions, illustrations, and specifications in this manual, including the battery and charger sections provided in an original tool manual or the separate Batteries and Chargers manual. Manuals can be obtained by**

contacting Customer Service (refer to the back page of this manual).

## Technical Data

		DCG45M
Напряжение	$V_{\text{нокт. тока}}$	18
Тип		1
Тип аккумуляторной батареи		Литий-ионная
Скорость без нагрузки	мин <sup>-1</sup>	9000
Диаметр шлифовального круга	мм	125
Толщина шлифовального круга (макс.)	мм	6,4
Диаметр отрезного круга	мм	125
Толщина отрезного круга (макс.)	мм	3
Диаметр проволочного круга	мм	115
Толщина проволочного круга (макс.)	мм	13
Диаметр шпинделя		M14
Длина шпинделя	мм	21,5
Вес (без аккумуляторной батареи, с защитным кожухом типа А, фланцем и дополнительной рукояткой)	кг	1,89

## Обозначения: Правила техники безопасности

Ниже описывается уровень опасности, обозначаемый каждым из предупреждений. Прочитайте руководство и обратите внимание на данные символы.

**⚠ ВНИМАНИЕ:** Указывает на чрезвычайно опасную ситуацию, которая, в случае несоблюдения соответствующих мер безопасности, неизбежно приведет к **серьезной травме или смертельному исходу**.

**⚠ ВНИМАНИЕ:** Указывает на потенциально опасную ситуацию, которая, в случае несоблюдения соответствующих мер безопасности, **может** привести к **серьезной травме или смертельному исходу**.

**⚠ ПРЕДУПРЕЖДЕНИЕ:** Указывает на потенциально опасную ситуацию, которая, в случае несоблюдения соответствующих мер безопасности, **может** стать

причиной **получения травм средней или легкой степени тяжести**.

**ПРИМЕЧАНИЕ:** Указывает на ситуацию, **не связанную с получением телесных повреждений**, но которая, если пренебречь правилами, **может** привести к **порче имущества**.

**⚠** Указывает на риск поражения электрическим током.

**⚠** Указывает на риск возгорания.

## Общие правила техники безопасности при работе с электроинструментом

**⚠ ВНИМАНИЕ: Прочитайте все правила техники безопасности, инструкции, иллюстрации и технические характеристики в комплекте с данным электроинструментом.** Несоблюдение всех приведенных ниже инструкций может стать причиной поражения электрическим током, возгорания и/или серьезной травмы.

## СОХРАНИТЕ ВСЕ ИНСТРУКЦИИ ДЛЯ ПОСЛЕДУЮЩЕГО ИСПОЛЬЗОВАНИЯ

Термин «электроинструмент» в предупреждениях относится к работающим от сети (проводным) электроинструментам или работающим от аккумуляторной батареи (беспроводным) электроинструментам.

### 1) Безопасность на рабочем месте

- Следите за чистотой и хорошим освещением на рабочем месте.** Плохое освещение или беспорядок на рабочем месте может привести к несчастному случаю.
- Запрещается работать с электроинструментами во взрывоопасных местах, например, вблизи легковоспламеняющихся жидкостей, газов и пыли.** Искры, возникающие при работе электроинструмента, могут привести к воспламенению пыли или паров.
- Следите за тем, чтобы во время работы с электроинструментом в зоне работы не было посторонних и детей.** Отвлекаясь от работы, вы можете потерять контроль над инструментом.

### 2) Электробезопасность

- Штепсельная вилка электроинструмента должна соответствовать розетке. Запрещается как-либо изменять вилку инструмента. Запрещается использовать переходники к вилкам для электроинструментов с заземлением.** Использование оригинальных штепсельных вилок, соответствующих типу сетевой розетки снижает риск поражения электрическим током.
- Избегайте контакта с заземленными поверхностями, такими как трубы, радиаторы и холодильники.** Если вы заземлены, то риск поражения электрическим током увеличивается.
- Запрещается оставлять электроинструмент под дождем и в местах повышенной влажности.** Попадание воды в электроинструмент может привести к поражению электрическим током.
- Берегите кабель от повреждений. Никогда не используйте кабель для переноски**

**электроинструмента и не тяните за него в попытке отключить инструмент от сети. Держите кабель подальше от источников тепла, масла, острых углов или движущихся предметов.** Повреждение или запутывание кабеля питания повышает риск поражения электрическим током.

**е) При работе с электроинструментом на открытом воздухе используйте удлинитель, предназначенный для использования вне помещений.**

Использование удлинителя, предназначенного для использования вне помещения, снижает риск поражения электрическим током.

**ф) При работе с электроинструментом в условиях повышенной влажности используйте устройство защитного отключения (УЗО).** Использование УЗО снижает риск поражения электрическим током.

### **3) Обеспечение индивидуальной безопасности**

**а) При работе с электроинструментом сохраняйте бдительность, следите за своими действиями и руководствуйтесь здравым смыслом. Запрещается работать с электроинструментом в состоянии усталости, наркотического, алкогольного опьянения или под воздействием лекарственных препаратов.** Малейшая невнимательность при работе с электроинструментом может привести к серьезным травмам.

**б) Используйте средства индивидуальной защиты. Всегда надевайте защитные очки.** Средства защиты, такие как пылезащитная маска, обувь с нескользящей подошвой, каска и защитные наушники, используемые при работе, уменьшают риск получения травм.

**с) Примите меры для предотвращения случайного включения. Перед тем как подключить электроинструмент к сети и/или аккумуляторной батарее, возьмите инструмент или перенести его в другое место, убедитесь в том, что выключатель находится в положении «Выкл.».** Переноска подключенного электроинструмента с пальцем на выключателе или подключением к сети электроинструмента со включенным выключателем создает риск несчастных случаев.

**д) Перед включением электроинструмента уберите заечные или инструментальные ключи.** Ключ, оставленный на вращающейся части электроинструмента, может нанести травмы.

**е) Не пытайтесь дотянуться до слишком удаленных поверхностей. Всегда твердо стойте на ногах, сохраняя равновесие.** Это позволит лучше контролировать электроинструмент в непредвиденных ситуациях.

**ф) Одевайтесь соответствующим образом. Не носите свободную одежду и ювелирные украшения. Следите за тем, чтобы волосы и одежда не попали под движущиеся детали.** Свободная одежда, ювелирные изделия и длинные волосы могут наматываться на движущиеся детали.

**г) При наличии устройств для подключения оборудования для удаления и сбора пыли необходимо обеспечить правильность их подключения и**

**эксплуатации.** Использование устройства для пылеудаления сокращает риски, связанные с пылью.

**h) Не допускайте самонадеянности и игнорирования правил техники безопасности даже при большом опыте работы с инструментом.** Небрежное действие может стать причиной серьезной травмы за долю секунды.

### **4) Эксплуатация электроинструмента и уход за ним**

**а) Не прилагайте силу к электроинструменту. Используйте электроинструмент в соответствии с его назначением.** Правильно подобранный электроинструмент выполнит работу более эффективно и безопасно при стандартной нагрузке.

**б) Не пользуйтесь электроинструментом, если его выключатель не работает.** Любой инструмент, управлять выключением и включением которого невозможно, представляет опасность и подлежит ремонту.

**с) Перед выполнением любых настроек/регулировок, сменой дополнительных принадлежностей или прежде чем убрать электроинструмент на хранение, отключите его от источника питания и/или снимите с него аккумуляторную батарею, если ее можно снять.** Такие превентивные меры безопасности снижают риск случайного включения электроинструмента.

**д) Храните электроинструмент в недоступном для детей месте и не позволяйте работать с инструментом людям, не имеющим соответствующих навыков работы с такого рода инструментами.** Электроинструмент представляет опасность в руках неопытных пользователей.

**е) Поддерживайте электроинструмент и дополнительные принадлежности в исправном состоянии. Проверьте, не нарушена ли центровка или не заклинены ли движущиеся детали, нет ли поврежденных или иных неисправностей, которые могли бы повлиять на работу электроинструмента.** В случае обнаружения поврежденных, прежде чем приступить к эксплуатации электроинструмента, его следует отремонтировать. Большинство несчастных случаев являются следствием пренебрежения уходом за электроинструментом.

**ф) Следите за тем, чтобы режущий инструмент был заточен и чист.** Вероятность заклинивания инструмента, за которым следят должным образом и который хорошо заточен, значительно меньше, и работать с ним легче.

**г) Используйте электроинструмент, аксессуары и насадки в соответствии с данным Руководством по эксплуатации и с учетом рабочих условий и характера будущей работы.** Использование электроинструмента для выполнения операции, для которых он не предназначен, может привести к возникновению опасной ситуации.

**h) Все рукоятки и поверхности захватывания должны быть сухими и без следов смазки.** Скользкие рукоятки и поверхности захватывания не позволяют обеспечить безопасную работу и управления инструментом в непредвиденных ситуациях.

## 5) Использование аккумуляторных инструментов и уход за ними

a) **Используйте для зарядки аккумуляторной батареи только указанное производителем зарядное устройство.** Использование зарядного устройства определенного типа для зарядки других батарей может привести к возгоранию.

b) **Используйте с электроинструментом только аккумуляторные батареи указанного типа.** Использование других аккумуляторных батарей может стать причиной травмы и пожара.

c) **Оберегайте батарею от попадания в нее скрепок, монет, ключей, гвоздей, болтов или других мелких металлических предметов, которые могут вызвать замыкание контактов.** Короткое замыкание контактов аккумуляторной батареи может привести к пожару или ожогам.

d) **При повреждении батареи из нее может вытечь электролит; избегайте контакта с ним. При случайном контакте смойте его водой. При попадании электролита в глаза обратитесь за медицинской помощью.** Жидкость, находящаяся внутри батареи, может вызвать раздражение или ожоги.

e) **Не используйте поврежденные или измененные аккумуляторные батареи или инструменты.** Поврежденные или измененные аккумуляторные батареи могут работать непредсказуемо, что может привести к возгоранию, взрыву или травмам.

f) **Не подвергайте аккумуляторные батареи или инструмент воздействию огня или повышенной температуры.** Воздействие открытого огня или нагрев до температуры выше 130 °C может привести к взрыву.

g) **Следуйте всем инструкциям по зарядке и не заряжайте аккумуляторную батарею или инструмент вне температурного диапазона, указанного в инструкции.** Неправильная зарядка или зарядка вне указанного температурного диапазона может привести к повреждению батареи и увеличить риск возгорания.

### б) Обслуживание

a) **Обслуживание электроинструмента должен проводить квалифицированный специалист с использованием исключительно оригинальных запасных частей.** Это обеспечит безопасность электроинструмента в дальнейшей эксплуатации.

b) **Не выполняйте обслуживание поврежденных аккумуляторных батарей.** Обслуживание аккумуляторных батарей должно выполняться только производителем или авторизованными поставщиками услуг.

## МЕРЫ БЕЗОПАСНОСТИ ПРИ ВЫПОЛНЕНИИ ВСЕХ ОПЕРАЦИЙ

**Меры безопасности при выполнении общих работ по шлифованию, зачистке, очистке проволочной щеткой или резке:**

a) **Этот электроинструмент предназначен для заточки, шлифования, зачистки проволочной щеткой и резания. Прочитайте все правила техники безопасности, инструкции, иллюстрации и технические характеристики в комплекте с**

**данным электроинструментом.** Несоблюдение всех нижеприведенных инструкций может привести к поражению электрическим током, пожару и/или серьезной травме.

b) **Не рекомендуется выполнять с помощью данного инструмента такие работы как полирование и вырезание отверстий.** Выполнение операций, не предусмотренных для данного инструмента, представляет опасность и может привести к травме.

c) **Не переоборудуйте данный электроинструмент для работы тем способом, который не был предусмотрен и рекомендован производителем.** Переоборудование может привести к потере управления и серьезным травмам.

d) **Не используйте дополнительные принадлежности, которые не были рекомендованы производителем и не предназначены специально для данного инструмента.** Возможность установки принадлежности на электроинструмент как таковая не обеспечивает безопасности при использовании этой принадлежности.

e) **Номинальная скорость принадлежности должна, как минимум, равняться максимальной скорости, указанной на электроинструменте.** Дополнительные принадлежности, которые вращаются со скоростью, превышающей номинальную скорость вращения, могут разрушиться и отлететь в сторону.

f) **Внешний диаметр и толщина принадлежности должны соответствовать диапазону мощности электроинструмента.** Принадлежности неправильно подобранного размера не закрываются защитным кожухом и не обеспечивают надлежащего контроля управления.

g) **Размер монтажных отверстий принадлежности должен соответствовать размерам монтажной арматуры электроинструмента.** Принадлежности, которые не подходят к монтажной арматуре электроинструмента, работают неустойчиво, слишком сильно вибрируют и могут привести к потере контроля.

h) **Не используйте поврежденные принадлежности. Перед каждым использованием проверяйте принадлежности, как то: абразивный круг — на наличие сколов и трещин, диск-подошву — на наличие надрывов, трещин или чрезмерного износа, проволочные щетки — на наличие ослабленной или сломанной проволоки. В случае падения электроинструмента или принадлежности убедитесь, что она не была повреждена, или установите неповрежденную принадлежность. После проверки и установки принадлежности отведите электроинструмент в сторону от одной плоскости с собой и posteriorными лицами в сторону и запустите его на максимальной скорости на холостом ходу на одну минуту.** Поврежденные принадлежности, как правило, ломаются в течение этого тестового периода.

i) **Используйте средства индивидуальной защиты. В зависимости от типа выполняемых работ надевайте щиток для защиты лица или защитные очки. По мере необходимости надевайте пылезащитную маску, защитные наушники, перчатки и рабочий фартук, способный защитить от мелких абразивных частиц и фрагментов заготовки. Средства защиты для глаз должны останавливать частицы, вылетающие при выполнении различных видов работ. Пылезащитная**

маска или респиратор должны обеспечивать фильтрацию твердых частиц, образующихся при выполнении работ. Длительное воздействие громкого шума может привести к нарушениям слуха.

ж) **Не подпускайте посторонних лиц близко к рабочему месту. Любое лицо, входящее в рабочую зону, должно использовать средства индивидуальной защиты.**

Фрагменты заготовки или разрушенной принадлежности могут отлететь в сторону и стать причиной травмы даже за пределами рабочей зоны.

к) **Удерживайте электроинструменты только за изолированные ручки при выполнении работ, во время которых имеется вероятность контакта режущего инструмента со скрытой электропроводкой.**

Контакт с проводом под напряжением приводит к подаче напряжения на соприкасающиеся с ним металлические детали электроинструмента и к поражению оператора электрическим током.

л) **Никогда не кладите электроинструмент, пока он полностью не остановится.** Вращающаяся принадлежность может задеть за поверхность, из-за чего электроинструмент может вырваться из рук.

м) **Не включайте электроинструмент, если принадлежность направлена на вас.** Случайный контакт с вращающейся принадлежностью может привести к намагниванию одежды и контакту принадлежности с вашим телом.

н) **Регулярно очищайте вентиляционные отверстия электроинструмента.** Вентилятор электродвигателя затягивает пыль внутрь корпуса, а скопление большого количества пыли на металлических частях электродвигателя повышает риск поражения электротоком.

о) **Не используйте электроинструмент рядом с горючими материалами.** Искры могут привести к их воспламенению.

р) **Не используйте принадлежности, требующие жидкостного охлаждения.** Использование воды или других жидких охлаждающих средств может привести к поражению электрическим током вплоть до смертельного исхода.

## ДОПОЛНИТЕЛЬНЫЕ ИНСТРУКЦИИ ПО ТЕХНИКЕ БЕЗОПАСНОСТИ ДЛЯ ВСЕХ ВИДОВ РАБОТ

### Отдача и меры по ее предотвращению

Отдача представляет собой внезапную реакцию в результате заклинивания или деформации вращающегося круга, круга-подшвы, щетки или любых других принадлежностей. Заклинивание или деформация вызывают мгновенную остановку вращающейся принадлежности, что, в свою очередь, приводит к потере управления инструментом и резкому смещению инструмента в сторону, противоположную направлению вращения принадлежности в точке заклинивания.

Например, в случае заклинивания или деформации абразивного круга в обрабатываемой детали, заклинивающий край круга может врезаться в поверхность материала, что приводит к поднятию или выталкиванию круга. Круг может отскочить в сторону оператора или в другом направлении, в зависимости от направления вращения круга в точке заклинивания. Это может также привести к поломке абразивных кругов.

Отдача является результатом неправильного использования инструмента и/или использованием неправильных методов или режимов работы; избежать этого явления можно путем выполнения указанных далее мер предосторожности:

а) **Надежно удерживайте электроинструмент обеими руками и стойте таким образом, чтобы иметь возможность погасить энергию отдачи.** Для эффективного управления инструментом в случае возникновения отдачи или реактивного крутящего момента во время запуска всегда пользуйтесь дополнительной рукояткой, если таковая имеется.

Оператор может контролировать энергию крутящего момента или отдачи при соблюдении надлежащих мер предосторожности.

б) **Никогда не держите руки поблизости от вращающейся принадлежности.** Принадлежность может отскочить в направлении вашей руки.

с) **Не стойте с той стороны, куда будет сдвигаться электроинструмент в случае возникновения отдачи.** В результате возникновения отдачи инструмент отскакивает в направлении, противоположном вращению круга в точке заклинивания.

д) **Соблюдайте особую осторожность при обработке углов, острых кромок и т. д. Избегайте дрожания и заклинивания принадлежности.** Углы, острые кромки или дрожание могут вызвать заклинивание принадлежности в заготовке и привести к потере управления в случае возникновения отдачи.

е) **Не устанавливайте пыльные цепи, диски для резки по дереву, сегментные алмазные круги с периферическими зазорами больше 10 мм или зубчатые отрезные диски.** Такие круги часто вызывают отдачу и потерю контроля над инструментом.

### Специальные меры предосторожности при шлифовке и резке

а) **Используйте только рекомендованные для данного электроинструмента круги, а также специальные кожухи, предназначенные для конкретных кругов.** Круги, не предназначенные для работы с электроинструментом, могут не полностью закрываться кожухом и представлять опасность.

б) **Шлифовальная поверхность кругов с утопленным центром должна быть ниже поверхности края кожуха.** Невозможно обеспечить надежную защиту при использовании кругов, выступающих за края защитного кожуха.

с) **Кожух должен быть надежно закреплен на электроинструменте и находиться в положении, обеспечивающем максимальную безопасность, чтобы в одной плоскости с оператором находилась минимально возможная часть круга.** Кожух помогает защитить оператора от отколовшихся фрагментов круга и случайного контакта с кругом, а также искр, от которых может загореться одежда.

д) **Используйте круги для выполнения только указанных видов работ.** Например, не выполняйте шлифование при помощи отрезного круга. Абразивные отрезные круги предназначены для работы периферией круга; боковая насадка, прилагаемая к таким кругам, может привести к их разрушению.

е) **Всегда используйте исправные фланцы для кругов, размер и форма которых соответствуют конкретному кругу.** Соответствующие фланцы надежно фиксируют круг, что снижает вероятность его поломки. Фланцы для отрезных кругов могут отличаться от фланцев для шлифовальных кругов.

ф) **Не используйте сильно изношенные круги от электроинструментов больших размеров.** Круг, предназначенный для электроинструмента больших размеров, не подходит для работы на более высокой скорости, характерной для инструмента меньшего размера, и может разрушиться.

г) **При использовании кругов двойного назначения всегда применяйте правильный, соответствующий выполняемой работе защитный кожух.** Использование неправильного защитного кожуха не обеспечивает требуемый уровень защиты, что может привести к серьезным травмам.

### **Дополнительные специальные меры безопасности при резке**

а) **Избегайте застревания отрезного круга в заготовке и не прилагайте чрезмерных усилий. Не пытайтесь выполнить слишком глубокий рез.** Слишком сильное нажатие на круг увеличивает нагрузку и возможность его деформации или заклинивания в заготовке, а также возможность возникновения отдачи или поломки круга.

б) **Не стойте на одной линии с вращающимся кругом и позади него.** Если круг вращается в противоположном от вас направлении, то в случае отдачи, вращающийся круг и электроинструмент будут направлены непосредственно на вас.

с) **В случае заклинивания круга или прекращения резки по какой-либо причине, выключите электроинструмент и удерживайте его в неподвижном состоянии до полной остановки. Никогда не пытайтесь извлечь отрезной круг из разреза, когда он находится в движении. В противном случае, это может привести к возникновению отдачи.** Выясните причину заклинивания круга и примите надлежащие меры по ее устранению.

д) **Не возобновляйте работу, пока круг находится внутри заготовки. Дождитесь, когда круг наберет полные обороты, и осторожно поместите его в начатый разрез.** В случае заклинивания, круг может подскочить вверх из заготовки или привести к отдаче при повторном запуске.

е) **Для снижения риска заклинивания круга и отдачи обеспечьте надлежащую опору для длинных панелей или прочих заготовок большого размера.** Заготовки большого размера могут провисать под собственным весом. Опоры необходимо поместить под панель возле линии распила и возле края панели по обеим сторонам круга.

ф) **Будьте особенно внимательны при сквозном врезании в стены и другие сплошные поверхности.** Можно случайно перерезать газовые или водопроводные трубы, электрическую проводку, а также предметы, которые могут вызвать отдачу.

г) **Не пытайтесь выполнять изогнутые резы.** Слишком сильное надавливание на круг повышает нагрузку и

вероятность его деформации или заклинивания в заготовке, а также возможность возникновения отдачи или поломки круга, что может привести к получению тяжелой травмы.

### **Дополнительные правила техники безопасности при зачистке**

а) **Используйте бумагу для шлифовального круга соответствующего размера. При выборе шлифовальной бумаги соблюдайте рекомендации производителя.** Шлифовальная бумага больших размеров, свисающая с диска-подшошвы, представляет угрозу разрыва и может привести к задиранию, износу диска или возникновению отдачи.

### **Дополнительные правила техники безопасности для зачистки проволочной щеткой**

а) **Имейте в виду, что проволочный ворс отлетает от щетки даже при нормальной эксплуатации.**

**Не прижимайте щетку слишком сильно к обрабатываемой поверхности.** Проволочный ворс может легко проникнуть сквозь легкую одежду и/или кожу.

б) **Если для работы проволочной щеткой рекомендуется использовать защитный кожух не допускайте прикосновения проволочной щетки или круга к коже.** Диаметр проволочного круга или щетки может увеличиваться от воздействия центробежных сил.

### **Дополнительные правила техники безопасности для шлифовальных машин**

а) **Не используйте диски типа 11 (конусные чашеобразные) с данным инструментом.**

Использование неподходящих дополнительных принадлежностей может привести к травмам.

б) **Всегда пользуйтесь боковой рукояткой. Надежно затягивайте рукоятку.** Для обеспечения полного контроля над инструментом во время работы всегда должна использоваться боковая рукоятка.

с) **При использовании сегментных алмазных кругов пользуйтесь только кругами с периферийным зазором не более 10 мм и отрицательным углом наклона (см. Таблицы «Дополнительная информация о защитных кожухах и принадлежностях».)**

### **Снижение воздействия пыли**

Перед началом работы проверьте класс опасности пыли, которая будет создаваться во время работы.

**▲ ВНИМАНИЕ:** Не касайтесь пыли и не вдыхайте ее, так как она может представлять опасность для здоровья.

Пыль, возникающая в ходе работы электроинструмента и выполнения прочих строительных работ может содержать химические вещества, минералы или частицы, способные вызвать респираторные заболевания, аллергические реакции, онкологические заболевания, врожденные пороки и другие нарушения репродуктивной функции.

- Подобного рода пыль может образоваться, например, при работе с твердыми породами древесины, например, дубом или березой, с красками на свинцовой основе, с бетоном, кирпичной кладкой или камнем, содержащим кварц.

- Обращение с асбестосодержащими материалами разрешается только при наличии соответствующей квалификации.

• Соблюдайте законодательство страны при выборе рабочих материалов.

• Используйте промышленный пылесос или систему удаления пыли с официально утвержденным классом защиты, соответствующим местным правилам по защите от воздействия пыли и подходящим для обрабатываемого материала.

• Возникающие частицы пыли должны улавливаться непосредственно на месте возникновения и не создавать отложений на прилегающих участках. Используйте подходящие дополнительные принадлежности для данной цели.

### Дополнительные меры:

- Обеспечьте хорошую вентиляцию рабочего места.
- Наденьте респиратор, соответствующий типу образующейся пыли.

### Остаточные риски

Несмотря на соблюдение соответствующих инструкций по технике безопасности и использование предохранительных устройств, некоторые остаточные риски невозможно полностью исключить. А именно:

- Нарушение слуха.
- Риск травм от разлетающихся частиц.
- Риск ожогов в результате нагревания дополнительных принадлежностей в процессе работы.
- Риск травмы в результате продолжительной работы.
- Опасность образования пыли из вредных материалов.

### Электробезопасность

Электродвигатель рассчитан на работу только при одном напряжении сети. Всегда проверяйте, что напряжение аккумуляторной батареи соответствует указанному на паспортной табличке. Также убедитесь, что напряжение вашего зарядного устройства соответствует напряжению электросети.



Зарядное устройство DEWALT оснащено двойной изоляцией в соответствии с требованиями EN60335, поэтому провод заземления не требуется.

**▲ ВНИМАНИЕ:** Рекомендуется использовать устройство защитного отключения (УЗО) с током утечки до 30 мА.

В случае повреждения кабеля питания его необходимо заменить специально подготовленным кабелем, который можно приобрести в сервисных центрах DEWALT.

### Замена штепсельной вилки (только для Великобритании и Ирландии)

Если необходимо установить новую штепсельную вилку:

- Осторожно снимите старую вилку.
- Подсоедините коричневый провод к терминалу фазы в вилке.
- Подсоедините синий провод к нулевому терминалу.

**▲ ВНИМАНИЕ:** Заземление не требуется.

Соблюдайте инструкции по установке высококачественных штепсельных вилок. Рекомендованный предохранитель: 3 А.

### Использование удлинительного кабеля

Используйте удлинительный кабель только в случае крайней необходимости. Используйте только утвержденные промышленные удлинительные кабели, рассчитанные на мощность не меньшую, чем потребляемая мощность зарядного устройства (см. раздел «Технические

характеристики»). Минимальное поперечное сечение провода электрического кабеля должно составлять 1 мм<sup>2</sup>, максимальная длина — 30 м.

При использовании кабельного барабана всегда полностью размотайте кабель.

## СОХРАНИТЕ ДАННЫЕ ИНСТРУКЦИИ

### Тип аккумуляторной батареи

Могут использоваться следующие типы батарей:

Аккумуляторная батарея	(кг)	Аккумуляторная батарея	(кг)
DCB546	1,08	DCB185	0,35
DCB547/G	1,46	DCB187	0,54
DCB548	1,46	DCB188	0,95
DCB549	2,12	DCB189	0,54
DCB181	0,35	DCBP034/G	0,32
DCB182	0,61	DCBP518/G	0,75
DCB183/B/G	0,40	DCB1880	0,98
DCB184/B/G	0,62	DCBP318	0,50

Более подробную информацию см. в руководстве по эксплуатации аккумуляторной батареи/зарядного устройства.

Могут использоваться следующие типы батарей: DCB1104.

### Комплект поставки

В комплект входят:

- 1 Угловая шлифовальная машина
- 1 Защитный кожух типа А
- 1 Защитный кожух типа В
- 1 Боковая рукоятка
- 1 Проставочный фланец
- 1 Зажимной фланец
- 1 Шестигранный ключ
- 1 Литий-ионная аккумуляторная батарея (модели C1, D1, E1, G1, H1, L1, M1, P1, Q1, S1, T1, U1, X1, Y1, Z1)
- 2 Литий-ионные аккумуляторные батареи (модели C2, D2, E2, G2, H2, L2, M2, P2, Q2, S2, T2, U2, X2, Y2, Z2)
- 3 Литий-ионные аккумуляторные батареи (модели C3, D3, E3, G3, H3, L3, M3, P3, Q3, S3, T3, U3, X3, Y3, Z3)
- 1 Руководство по эксплуатации

• Проверьте инструмент, его детали или дополнительные принадлежности на предмет повреждений, которые могли возникнуть во время транспортировки.

• Найдите время и внимательно прочитайте руководство по эксплуатации и разберитесь в нем, прежде чем приступить к работе.

### Маркировка на инструменте

На инструмент нанесены следующие обозначения:



Перед началом работы прочтите руководство по эксплуатации.



Используйте защитные наушники.



Используйте защитные очки.



При работе всегда держите инструмент обеими руками.



Не используйте кожух типа В для отрезных работ.



Электронный тормоз.

## Местоположение кода даты (Рис. D)

Код даты изготовления **15** состоит из 4 цифр года, за которыми следуют 2 цифры недели и 2-значный заводской код.

## Описание (Рис. A)

**▲ ВНИМАНИЕ:** *Никогда не вносите изменения в конструкцию электроинструмента или какой-либо его части. Это может привести к повреждениям или травмам.*

- 1 Передвижной пусковой выключатель
- 2 Рычаг блокировки пускового выключателя
- 3 Кнопка блокировки шпинделя
- 4 Шпиндель
- 5 Боковая рукоятка
- 6 Проставочный фланец
- 7 Зажимной фланец
- 8 Защитный кожух типа В
- 9 Рычаг разблокирования защитного кожуха
- 10 Аккумуляторная батарея
- 11 Отпирающая кнопка батареи
- 12 Защитный кожух типа А

## Назначение

Аккумуляторная угловая шлифмашина предназначена для профессиональных работ по резке, шлифованию, зачистке и очистке проволочной щеткой.

**НЕ ИСПОЛЬЗУЙТЕ** шлифовальные круги, отличные от кругов с утопленным центром и кругов из набора связанных абразивных листов.

**НЕ ИСПОЛЬЗУЙТЕ** в условиях повышенной влажности или поблизости от легковоспламеняющихся жидкостей или газов.

Данная беспроводная угловая шлифмашина является профессиональным электроинструментом.

**НЕ РАЗРЕШАЙТЕ** детям прикасаться к инструменту. Использование инструмента неопытными пользователями должно происходить под контролем опытного лица.

**▲ ОПАСНО:** *Не используйте инструмент для пиления или резки по дереву. Не используйте зубчатые полотна каких-либо типов. Это может привести к серьезным травмам.*

• **Малолетние дети и люди с ограниченными физическими возможностями.** Данный инструмент не предназначен для использования маленькими детьми или людьми с ограниченными физическими возможностями, если они не находятся под присмотром лица, отвечающего за их безопасность.

• Данный инструмент не предназначен для использования лицами (включая детей) с ограниченными физическими, психическими и умственными возможностями, не имеющими опыта, знаний или навыков работы с ним, если они не находятся под наблюдением лица, ответственного за их безопасность. Никогда не оставляйте детей с этим инструментом без присмотра.

## Составные части

### Тормоз Kickback Brake™

При обнаружении защемления, остановки и застревания срабатывает электронный тормоз, чтобы как можно быстрее остановить диск и предотвратить смещение устройства. Также произойдет отключение угловой шлифмашины. Чтобы перезапустить инструмент, отпустите и снова нажмите на пусковой выключатель.

### Защита от перегрузки Power-OFF™

В случае перегрузки двигателя подача питания на двигатель будет уменьшена. При продолжающейся перегрузке двигателя инструмент выключится. Чтобы перезапустить инструмент, отпустите и снова нажмите на пусковой выключатель. Инструмент будет отключаться каждый раз, когда будет достигнуто значение перегрузки (значение, при котором двигатель будет поврежден). Если происходит продолжающееся отключение из-за перегрузки, прикладывайте к инструменту меньше силы/давления, пока инструмент не начнет работать без срабатывания защитного механизма от перегрузок.

### Антивибрационная боковая рукоятка

Антивибрационная боковая рукоятка увеличивает комфорт при использовании инструмента, поглощая вибрацию.

### Функция плавного запуска

Функция плавного пуска позволяет постепенно набирать скорость во избежание резкого толчка при запуске. Эта функция также может быть полезной при работе в ограниченном пространстве.

### Защита от отключения при падении напряжения

Данная функция отключит инструмент без последующего запуска при исчезновении или сильном понижении напряжения.

### Электронная муфта

Электронная муфта предельного момента уменьшает реакцию максимального момента, передаваемую оператору в случае заклинивания. Эта функция также позволяет предотвратить остановку привода и электродвигателя. Муфта предельного момента отрегулирована на заводе и не подлежит дополнительной регулировке.

### СБОРКА И РЕГУЛИРОВКА

**▲ ВНИМАНИЕ:** *Чтобы снизить риск получения серьезной травмы, перед выполнением настройки/регулировки, снятием или установкой каких-либо насадок или дополнительных принадлежностей необходимо выключить инструмент и отсоединить аккумуляторную батарею. Случайный запуск может привести к травме.*

**▲ ВНИМАНИЕ:** *Используйте только зарядные устройства и аккумуляторные батареи марки DeWALT.*

### Установка и извлечение аккумуляторной батареи из инструмента (Рис. B)

**ПРИМЕЧАНИЕ:** Убедитесь в том, что аккумуляторная батарея **10** полностью заряжена.

### Установка аккумуляторной батареи в рукоятку инструмента

1. Совместите аккумуляторную батарею **10** с бороздками внутри рукоятки (Рис. B).

2. Вдвигайте аккумуляторную батарею в рукоятку, пока она плотно не встанет на место, и вы не услышите щелчок замка.

## Извлечение аккумуляторной батареи из инструмента

1. Нажмите на отпирающую кнопку **11** и извлеките аккумуляторную батарею из рукоятки инструмента.
2. Вставьте аккумуляторную батарею в зарядное устройство.

## Датчик уровня заряда аккумуляторной батареи (Рис. В)

В некоторых аккумуляторных батареях DEWALT имеется датчик заряда в виде трех зеленых светодиодных индикаторов, показывающих уровень оставшегося заряда аккумуляторной батареи.

Для активирования датчика нажмите и удерживайте кнопку датчика. Комбинация из трех горящих зеленых светодиодных индикаторов обозначает текущий уровень заряда батареи. Когда уровень заряда аккумуляторной батареи упадет ниже эксплуатационного предела, датчик погаснет, а батарее нужно будет зарядить.

**ПРИМЕЧАНИЕ:** Датчик заряда является индикатором только лишь уровня заряда, оставшегося в батарее. Он не является индикатором работоспособности инструмента, и его показания могут меняться в зависимости от компонентов продукта, температуры и области применения.

## Установка боковой рукоятки (Рис. С)

**▲ ВНИМАНИЕ:** Перед использованием инструмента проверьте надежность закрепления рукоятки.

Надежно закрепите боковую рукоятку **5** винтом в одном из отверстий с любой стороны корпуса редуктора. Для обеспечения полного контроля над инструментом во время работы всегда должна использоваться боковая рукоятка.

## Поворачивание корпуса редуктора (Рис. А)

Для более удобного использования корпус редуктора может поворачиваться на 90° для выполнения операций по резке.

1. Выкрутите четыре угловых винта, удерживающие корпус редуктора на корпусе двигателя.
2. Не снимая корпус редуктора с корпуса двигателя, поверните корпус редуктора в нужное положение.

**ПРИМЕЧАНИЕ:** Если корпус редуктора и корпус двигателя расходятся более чем на 3 мм, следует провести техобслуживание инструмента с разборкой и сборкой в авторизованном сервисном центре DeWALT. Отказ от проведения сервисного обслуживания инструмента может привести к выходу из строя двигателя и подшипника.

3. Установите на место винты для крепления корпуса редуктора к корпусу двигателя. Затяните винты до момента в 2,2 Нм. Чрезмерный момент затяжки может привести к срыву резьбы винтов.

## Защитные кожухи

**▲ ПРЕДУПРЕЖДЕНИЕ:** Защитные кожухи должны использоваться со всеми типами шлифовальных кругов, отрезных кругов, веерных шлифовальных дисков, проволочных щеток и проволочных кругов. См. поставляемые с устройством кожухи на Рис. А. Для выполнения некоторых операций может потребоваться использование соответствующего защитного кожуха. Купить дополнительный защитный кожух можно у местного дилера или в авторизованном сервисном центре.

**▲ ПРЕДУПРЕЖДЕНИЕ:** При использовании защитных кожухов типа А (для отрезных кругов) при шлифовании поверхностью защитный кожух может мешать заготовке, что приведет к ухудшению контроля над инструментом.

**▲ ПРЕДУПРЕЖДЕНИЕ:** При использовании защитного кожуха типа В (для шлифовальных кругов) при резке армированным абразивным кругом создается повышенный риск воздействия отлетающих искр и частиц, а также фрагментов круга в случае его разрыва.

**▲ ПРЕДУПРЕЖДЕНИЕ:** При использовании защитных кожухов типа А (для отрезных кругов) или типа В (для шлифовальных кругов) при резке и шлифовании по бетону или каменной кладке, возникает риск воздействия создаваемого пыли и потери управления, что может привести к образованию обратного удара.

**▲ ПРЕДУПРЕЖДЕНИЕ:** При использовании защитного кожуха типа А (для отрезных кругов) или типа В (для шлифовальных кругов) с круговой проволочной щеткой, толщина которой больше максимальной, указанной в разделе «Технические характеристики», проволока может зацепиться за защитный кожух, что приведет к ее поломке.

**ПРИМЕЧАНИЕ:** Шлифование кромки и отрезание выполняется кругами типа 27, которые специально предназначены для этой цели. Круги толщиной 6 мм предназначены для шлифования поверхностей, в то время как более тонкие круги типа 27 следует проверить и выяснить, пригодны ли они для шлифования поверхности или только для шлифования кромки/отрезания. Защитный кожух типа А (для отрезных кругов) может использоваться при выполнении любых операций, кроме шлифования поверхности. Защитный кожух типа А (для отрезных кругов) (ранее обозначавшийся как тип 1/41) следует использовать для всех видов кругов двойного назначения (комбинированных шлифовальных и отрезных). Резка также может выполняться с использованием отрезного круга типа 1/41 и защитного кожуха типа А, ранее обозначавшегося как тип 1/41.

**ПРИМЕЧАНИЕ:** См. *Таблицу видов применения дополнительных принадлежностей и кожухов*, чтобы выбрать правильную комбинацию защитного кожуха и принадлежности.

## Установка и регулировка защитного кожуха One-Touch™ (Рис. D)

**▲ ВНИМАНИЕ:** Чтобы снизить риск получения серьезной травмы, перед выполнением настройки/регулировки, снятием или установкой каких-либо насадок или дополнительных принадлежностей необходимо выключать инструмент и отсоединять аккумуляторную батарею. Случайный запуск может привести к травме.

### Регулировка защитного кожуха

При регулировке защитного кожуха рычаг блокировки защитного кожуха **9** входит в зацепление с одним из установочных отверстий **14** на муфте защитного кожуха, используя храповый механизм.

Зацепляющая поверхность наклонена и перемещается к следующему установочному отверстию при вращении ограждения по часовой стрелке (когда шпиндель направлен в сторону оператора), но блокируется при попытке вращения против часовой стрелки.

**Установка защитного кожуха (Рис. D)**

1. Нажмите на рычаг разблокирования кожуха **9**.
2. Удерживая рычаг разблокирования кожуха в открытом состоянии, совместите выступы **20** на ограждении **13** с прорезями на корпусе редуктора.
3. Удерживая рычаг разблокировки защитного кожуха отжатым, надавите на защитный кожух, пока проушины кожуха не встанут на место, затем поверните их в канавку на ступице корпуса редуктора. Отпустите рычаг разблокировки защитного кожуха.
4. Развернув инструмент шпинделем к себе, поверните защитный кожух по часовой стрелке в нужное рабочее положение. Нажмите и удерживайте рычаг разблокирования кожуха **9** для вращения кожуха против часовой стрелки.

**ПРИМЕЧАНИЕ:** Для обеспечения оптимальной защиты оператора защитный кожух должен располагаться между шпинделем и оператором.

Рычаг разблокирования кожуха должен зашелкнуться в одном из установочных отверстий **14** на муфте защитного кожуха. В этом положении защитный кожух будет надежно закреплен.

5. Чтобы снять защитный кожух, выполните шаги 1–3 данных инструкций в обратном порядке.

**Фланцы и круги****Установка кругов без ступицы (Рис. E)**

**▲ ВНИМАНИЕ:** *Неправильная установка фланцев и/или круга может привести к тяжелой травме (или повреждению инструмента и круга).*

**▲ ПРЕДУПРЕЖДЕНИЕ:** *Входящие в комплект поставки фланцы должны использоваться с шлифовальными кругами с утопленным центром типа 27 и типа 42 и с отрезными кругами типа 41. См. Таблицу видов применения дополнительных принадлежностей и кожухов для получения дополнительной информации.*

**▲ ВНИМАНИЕ:** *При использовании отрезных кругов необходимо использование двустороннего защитного кожуха.*

**▲ ВНИМАНИЕ:** *Использование поврежденного фланца или защитного кожуха или отказ от использования фланца и защитного кожуха правильного типа может привести к травмам в результате поломки круга или соприкосновения с ним. См. Таблицу видов применения дополнительных принадлежностей и кожухов для получения дополнительной информации.*

1. Положите инструмент на стол защитным кожухом вверх.
2. Наденьте проставочный фланец **6** на шпиндель **4** приподнятым центром (пилотом) к кругу. Надавите на проставочный фланец, устанавливая его на месте.
3. Прижмите круг **19** к проставочному фланцу, расположив его на приподнятом центре (пилоте) проставочного фланца.
4. Удерживая кнопку блокировки шпинделя, установите фиксирующий фланец **7** на шпиндель шестигранными отверстиями вверх, совместив выступы фланца с вырезами в шпинделе.
5. Удерживая нажатой кнопку блокировки шпинделя, затяните зажимной фланец **7** с помощью гаечного ключа, входящего в комплект поставки. (Используйте зажимной фланец только в том случае, если он находится в безупречном рабочем состоянии.) См. Таблицу видов

**применения дополнительных принадлежностей и кожухов** для получения подробной информации о фланцах.

6. Для снятия круга выполните те же действия в обратной последовательности.

**Установка шлифовального диска-подшвы (Рис. A, F)**

**ПРИМЕЧАНИЕ:** Использование защитного кожуха с шлифовальными дисками на дисках-подшвах, часто называемых фиброкаучуковыми дисками, не требуется. Поскольку использование защитного кожуха с данными принадлежностями не требуется, установка защитного кожуха не обязательна.

**▲ ВНИМАНИЕ:** *Убедитесь, что фланец/стопорная гайка/круг установлены правильно. Несоблюдение этого требования может привести к получению тяжелой травмы (или к повреждению инструмента или круга).*

**▲ ВНИМАНИЕ:** *По завершении операции на инструменте снова должен быть установлен защитный кожух правильного типа для использования со шлифовальными кругами, отрезными кругами, шлифовальными лестничными кругами, проволочными щетками или проволочными кругами.*

1. Установите подходящий диск-подшву **16** на шпиндель.
2. Установите наждачный круг **17** на диск-подшву **16**.
3. Нажимая на кнопку блокировки шпинделя **3**, наверните зажимную гайку **18** на шпиндель ступицей к центру шлифовального диска и диска-подшвы.
4. Вручную затяните гайку. Нажмите на кнопку блокировки шпинделя и поворачивайте шлифовальный круг, пока круг и гайка не будут плотно прилегать друг к другу.
5. Чтобы снять круг, нажмите на кнопку блокировки шпинделя и поворачивайте диск-подшву и установленный на нем круг.

**Установка и снятие кругов со ступицей (Рис. A)**

Круги со ступицей устанавливаются непосредственно на шпиндель с резьбой. Резьба принадлежности должна совпадать с резьбой шпинделя.

1. Снимите проставочный фланец с инструмента.
2. Вручную навинтите круг на шпиндель **4**.
3. Нажмите на кнопку блокировки шпинделя **3** и затяните ступицу круга.
4. Для снятия круга выполните те же действия в обратной последовательности.

**ПРИМЕЧАНИЕ:** *Перед включением инструмента убедитесь, что круг установлен правильно. В противном случае может произойти повреждение инструмента или круга.*

**Установка чашеобразных проволочных щеток и проволочных кругов (Рис. A)**

**▲ ВНИМАНИЕ:** *Убедитесь, что фланец/стопорная гайка/круг установлены правильно. Несоблюдение этого требования может привести к получению тяжелой травмы (или к повреждению инструмента или круга).*

**▲ ПРЕДУПРЕЖДЕНИЕ:** *Для снижения риска получения травмы при работе с проволочными щетками и кругами надевайте защитные перчатки. Со временем они могут сильно заостриться.*

**▲ ПРЕДУПРЕЖДЕНИЕ:** *Во избежание риска повреждения инструмента, проволочные щетки или круги не должны касаться защитного кожуха при*

### **установке или во время использования инструмента.**

Фрагменты проволочных щеток или кругов могут стать причиной скрытых повреждений самой насадки. Чашеобразные проволочные щетки или проволочные диски навинчиваются непосредственно на резьбу шпинделя шлифмашинки без использования фланцев. Используйте только проволочные щетки и проволочные круги с резьбовой ступицей. Данные принадлежности можно приобрести за дополнительную плату у местного продавца или в авторизованном сервисном центре.

1. Положите инструмент на стол защитным кожухом вверх.
2. Вручную наворачивайте круг на шпиндель.
3. Нажмите на кнопку блокировки шпинделя **3** и затяните ступицу проволочной щетки или проволочного диска с помощью гаечного ключа.
4. Для снятия круга выполните те же действия в обратной последовательности.

**ПРИМЕЧАНИЕ:** Для предотвращения риска повреждения инструмента всегда перед включением проверяйте надежность фиксации ступицы круга.

### **Подготовка к эксплуатации**

- Установите защитный кожух и подходящий для данного типа работ диск или круг. Не используйте чрезмерно изношенные диски или круги.
- Убедитесь, что проставочный фланец и зажимной фланец установлены правильно. Следуйте инструкциям в **Таблице видов применения дополнительных принадлежностей и кожухов**.

- Проследите, чтобы диск или круг вращался в соответствии с указательными стрелками на инструменте и на самой принадлежности.

- Не используйте поврежденные принадлежности. Перед каждым использованием проверяйте принадлежность, как то: абразивные круги — на наличие сколов и трещин, диск-подшву — на наличие надрывов, трещин или чрезмерного износа, проволочные щетки — на наличие ослабленной или сломанной проволоки. В случае падения электроинструмента или принадлежности убедитесь, что она не была повреждена, или установите неповрежденную принадлежность. После проверки и установки принадлежности отведите электроинструмент в сторону от одной плоскости с собой и посторонними лицами в сторону и запустите его на максимальной скорости на холостом ходу на одну минуту. Поврежденные принадлежности, как правило, ломаются в течение этого тестового периода.

## **ЭКСПЛУАТАЦИЯ**

### **Инструкции по эксплуатации**

**▲ ВНИМАНИЕ:** Всегда соблюдайте правила техники безопасности и применимые нормативы.

**▲ ВНИМАНИЕ:** Чтобы снизить риск получения серьезной травмы, перед выполнением настройки/регулировки, снятием или установкой каких-либо насадок или дополнительных принадлежностей необходимо выключать инструмент и отсоединять аккумуляторную батарею. Случайный запуск может привести к травме.

**▲ ВНИМАНИЕ:**

- Обязательно закрепляйте материалы, которые собираетесь шлифовать или резать.

- Надежно закрепите заготовку. Используйте зажимы или тиски для фиксации заготовки на устойчивой опоре. Надежная фиксация заготовки предотвращает ее непреднамеренное смещение и потерю управления. Смещение заготовки и потеря управления создают опасность получения травм.

- При работе с инструментом надевайте защитные перчатки.

- Во время работы редуктор сильно нагревается.

- Прилагайте к инструменту только легкое усилие. Не подвергайте круу боковым нагрузкам.

- Устанавливайте кожух и соответствующий диск или круг. Не используйте изношенные диски или круги.

- Избегайте перегрузок. При сильном нагреве инструмента позвольте ему поработать несколько минут вхолостую, чтобы принадлежность охладилась. Не прикасайтесь к горячим принадлежностям. Во время работы диски сильно нагреваются.

- Категорически запрещается использовать чашечный шлифовальный круг без установленного подходящего защитного кожуха.

- Никогда не используйте электроинструмент на отрезной подставке.

- Никогда не используйте прокладки вместе со склеенными абразивными изделиями.

- Необходимо помнить, что круг продолжает вращаться после выключения инструмента.

### **Правильное положение рук (Рис. 6)**

**▲ ВНИМАНИЕ:** Для уменьшения риска получения тяжелой травмы **ВСЕГДА** правильно удерживайте инструмент, как показано на рисунке.

**▲ ВНИМАНИЕ:** Для уменьшения риска получения тяжелой травмы **ВСЕГДА** надежно удерживайте инструмент, предупреждая внезапные сбои в работе.

Правильное положение рук во время работы: одной рукой возьмитесь за боковую рукоятку **5**, другой рукой удерживайте корпус инструмента, как показано на Рис. 6.

### **Передвижной пусковой выключатель (Рис. А)**

**▲ ПРЕДУПРЕЖДЕНИЕ:** Крепко удерживайте боковую рукоятку и корпус инструмента для обеспечения контроля над инструментом при запуске, во время работы и до тех пор, пока круг или насадка не прекратит вращаться. Прежде чем положить инструмент убедитесь, что круг полностью остановился.

**ПРИМЕЧАНИЕ:** Во избежание непредсказуемого перемещения инструмента не включайте и не выключайте его в условиях нагрузки. Перед тем как прикоснуться шлифовальной машиной к заготовке дождитесь, пока она разгонится до максимальной скорости. Поднимите инструмент от обрабатываемой поверхности перед его выключением. Прежде чем положить инструмент, дождитесь его останова.

**▲ ВНИМАНИЕ:** Перед тем, как подключить аккумуляторную батарею к инструменту, убедитесь в том, что передвижной пусковой выключатель находится в положении выключения, нажав и отпустив его заднюю часть. В случае прерывания подачи электропитания убедитесь в том, что передвижной пусковой выключатель выключен, как описано выше. Если передвижной пусковой

выключатель включен при подключенном питании, то инструмент может неожиданно запуститься.

Для запуска инструмента переместите передвижной пусковой выключатель 1 в направлении передней части инструмента. Чтобы остановить работу инструмента, отпустите передвижной пусковой выключатель.

Для непрерывной работы переместите передвижной пусковой выключатель в направлении передней части инструмента и нажмите на его переднюю часть. Чтобы остановить инструмент во время непрерывного режима работы, нажмите на заднюю часть передвижного пускового выключателя и отпустите его.

### Кнопка блокировки шпинделя (Рис. А)

Кнопка блокировки шпинделя 3 используется для предотвращения вращения шпинделя при установке или снятии кругов. Используйте блокировку шпинделя только после выключения инструмента, отключения питания и полной остановки.

**ПРИМЕЧАНИЕ:** Для предотвращения риска повреждения инструмента не используйте блокировку шпинделя при работающем инструменте. Это приведет к повреждению инструмента, а установленная принадлежность может слететь и нанести травму.

Для установки блокировки нажмите кнопку блокировки шпинделя 3 и вращайте шпиндель до тех пор, пока он не зафиксируется и вы не сможете его более повернуть.

### Шлифование поверхностей, шлифовка дерева и зачистка проволочной щеткой

**▲ ПРЕДУПРЕЖДЕНИЕ:** Всегда используйте защитный кожух правильного типа в соответствии с инструкциями в данном руководстве по эксплуатации.

Обработка поверхности заготовки:

1. Дождитесь, пока инструмент наберет полные обороты, прежде чем прикасаться им к обрабатываемой поверхности.
2. Прилагайте минимальное давление на рабочую поверхность, чтобы инструмент работал на высоких оборотах. Эффективность шлифования максимальна, когда инструмент работает на высокой скорости.
3. Удерживайте инструмент под правильным углом по отношению к обрабатываемой поверхности. См. таблицу соответствия конкретной операции.

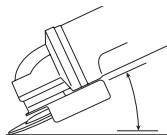

Действие	Угол
Шлифование	20°–30°
Шлифование лепестковым кругом	5°–10°
Шлифование диском-подошвой	5°–15°
Зачистка проволочной щеткой	5°–10°

4. Избегайте контакта краев круга с обрабатываемой поверхностью.

- Во время шлифования, зачистке с помощью лепестковых кругов или зачистки с помощью проволочной щетки перемещайте инструмент вперед и назад, чтобы предотвратить образование неровностей на поверхности заготовки.

- При шлифовании диском-подошвой перемещайте инструмент по прямой линии, предотвращая появление ожогов и царапин на обрабатываемой поверхности.

**ПРИМЕЧАНИЕ:** Длительное удержание инструмента на одном месте приведет к повреждению заготовки.

5. Прежде чем выключить инструмент, сначала поднимите его с обрабатываемой поверхности. Прежде чем положить инструмент, дождитесь полной остановки двигателя.

**▲ ПРЕДУПРЕЖДЕНИЕ:** Соблюдайте особую осторожность при работе вблизи краев, так как при этом увеличена вероятность резкого смещения инструмента.

### Меры безопасности при работе с окрашенными поверхностями

1. Шлифование и обработка проволочной щеткой заготовок, покрашенных краской на основе свинца, НЕ РЕКОМЕНДУЕТСЯ из-за образования токсичной пыли. Наибольшую опасность отравление свинцом представляет для детей и беременных женщин.
2. Поскольку без химического анализа невозможно определить, содержит ли краска свинец, при шлифовании любой краски мы рекомендуем принять нижеописанные меры предосторожности:

#### Обеспечение индивидуальной безопасности

1. В рабочей зоне, где производится шлифование или зачистка окрашенной поверхности с помощью проволочной щетки, не должны находиться дети и беременные женщины, пока место проведения работ не будет полностью очищено.
2. Все лица на участке проведения работ должны надевать пылезащитную маску или респиратор. Фильтр следует заменять ежедневно или всякий раз, когда у пользователь испытывает затруднения при дыхании.

**ПРИМЕЧАНИЕ:** Следует использовать только те пылезащитные маски, которые предназначены для работы с пылью и парами красок, содержащих свинец. Обычные маски для лакокрасочных работ не обеспечивают достаточной защиты. Обратитесь к местному дилеру для приобретения соответствующей маски, одобренной НИОТ.

3. Во избежание попадания загрязненных частиц краски в организм, на рабочем месте ЗАПРЕЩАЕТСЯ ПРИНИМАТЬ ПИЩУ, ПИТЬ и КУРИТЬ. ПЕРЕД приемом пищи, питьем или курением работник должен помыться и почиститься. Пищевые продукты, напитки или сигареты не должны находиться в рабочей зоне, так как на них может осесть пыль.

#### Экологическая безопасность

1. Краску следует снимать таким образом, чтобы свести к минимуму количество образующейся пыли.
2. Рабочая зона, в которой происходит удаление краски, должна быть запечатана пластиковой пленкой толщиной не менее 4 мил.
3. Шлифование поверхности должно выполняться таким образом, чтобы свести к минимуму проникновение пыли за пределы рабочей зоны.

## Очистка и утилизация

1. Все поверхности в рабочей зоне должны быть тщательно очищены и пропылесосены на протяжении проведения работ. Заменяйте пылесборники в пылесосе как можно чаще.
2. Пластиковую одноразовую одежду необходимо собирать и утилизировать вместе с пылевой стружкой и другим мусором. Они должны быть помещены в герметичные мешки для мусора и утилизированы в рамках стандартной процедуры сбора мусора. Во время чистки дети и беременные женщины не должны находиться в рабочей зоне.
3. Все игрушки, мощую мебель и принадлежности, используемые детьми, необходимо тщательно вымыть перед дальнейшим использованием.

## Шлифование кромок и резка

**▲ ВНИМАНИЕ:** Запрещается использовать для шлифования поверхностей круги для шлифования кромок/резки, так как они не рассчитаны на боковые нагрузки. Последствием этого может стать разрушение круга и получение травмы.

**▲ ПРЕДУПРЕЖДЕНИЕ:** Круги, используемые для шлифования кромок и резки, могут сломаться или стать причиной образования отдачи при их изгибании во время использования инструмента. При выполнении всех операций по шлифованию кромок/резке открытая сторона защитного кожуха должна быть обращена в сторону от оператора.

**ПРИМЕЧАНИЕ:** Работы по шлифованию кромок/резке с использованием кругов типа 27 должны ограничиваться неглубокими разрезами и надрезами — не более 13 мм при использовании нового круга. Сокращайте глубину разрезов/надрезов пропорционально уменьшению радиуса круга по мере его износа. Дополнительную информацию см. в Таблице видов применения дополнительных принадлежностей и кожухов. При выполнении работ по шлифованию кромок/резке кругом типа 41 необходимо использовать кожух типа А.

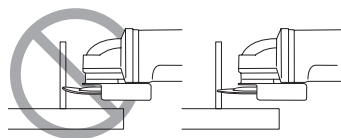

1. Дождитесь, пока инструмент наберет полные обороты, прежде чем прикасаться им к обрабатываемой поверхности.
2. Прилагайте минимальное давление на рабочую поверхность, чтобы инструмент работал на высоких оборотах. Эффективность шлифования кромок/резки максимальна, когда инструмент работает на высокой скорости.
3. Встаньте так, чтобы открытая нижняя сторона круга была направлена в сторону от вас.
4. После начала резки и образования надреза на обрабатываемой детали не меняйте угол резки. Изменение угла приведет к изгибанию круга и может привести к его разрушению. Конструкция кругов для шлифования кромок не рассчитана на боковые нагрузки, возникающие при зажимании.

5. Прежде чем выключить инструмент, поднимите его с обрабатываемой поверхности. Прежде чем положить инструмент, дождитесь полной остановки двигателя.

## Резка металла

**Для разрезания с использованием армированных абразивных кругов обязательна установка защитного кожуха типа А.**

При резке работайте с умеренной подачей, в соответствии с обрабатываемым материалом. Не оказывайте давления на отрезной диск, не наклоняйте инструмент и не совершайте им колебательных движений.

Не снижайте скорости вращающегося отрезного диска, прилагая боковые нагрузки.

Инструмент всегда должен работать по направлению вверх. В противном случае, существует опасность толчков и потеря контроля над резом.

При резке профилей и квадратных балок лучше всего начинать с места наименьшего поперечного сечения.

## Черновое шлифование

**Запрещается использовать отрезные круги для выполнения грубой шлифовки.**

**Всегда используйте защитный кожух типа В.**

Чтобы достичь наилучших результатов при черновом шлифовании, установите инструмент под углом от 30° до 40°. Прилагайте умеренное усилие, ведите инструмент движением вперед-назад. Таким образом, заготовка не нагреется слишком сильно, не потеряет первоначального цвета, а на ее поверхности не образуются бороздки.

## Резка по камню

**Инструмент допускается использовать только для сухой резки.**

Для резки камня лучше всего использовать алмазный отрезной диск. Эксплуатируйте инструмент только при наличии пылезащитной маски.

## Рекомендации при выполнении работ

**Соблюдайте осторожность при прорезании щелевых отверстий в несущих стенах.**

Прорезание щелевых отверстий в несущих стенах регулируется установленными правилами, специфическими для каждой отдельной страны. Данные нормативы обязательны к соблюдению при любых обстоятельствах.

Перед выполнением работ, проконсультируйтесь с ответственным инженером-проектировщиком, архитектором или руководителем строительного объекта.

## ТЕХНИЧЕСКОЕ ОБСЛУЖИВАНИЕ

Электроинструмент DeWALT имеет длительный срок эксплуатации и требует минимальных затрат на техобслуживание. Продолжительность безотказной работы зависит от правильного ухода за инструментом и его регулярной чистки.

**▲ ВНИМАНИЕ:** Чтобы снизить риск получения серьезной травмы, перед выполнением настройки/регулировки, снятием или установкой каких-либо насадок или дополнительных принадлежностей необходимо выключать инструмент и отсоединять аккумуляторную батарею. Случайный запуск может привести к травме.

Зарядное устройство и аккумуляторная батарея не подлежат ремонту.

Контактную информацию сервисного центра можно найти на последней странице данного руководства или на сайте [www.2helpU.com](http://www.2helpU.com).

### Смазка

Вашему электроинструменту не требуется дополнительная смазка.

### Чистка

**▲ ВНИМАНИЕ:** Риск поражения электрическим током и механических повреждений. Отсоединяйте электроинструмент от источника питания перед чисткой.

**▲ ВНИМАНИЕ:** Чтобы электроинструмент работал безопасно и эффективно, содержите его и вентиляционные отверстия в чистоте.

**▲ ВНИМАНИЕ:** Выдувайте грязь и пыль из корпуса сухим сжатым воздухом по мере видимого скопления грязи внутри и вокруг вентиляционных отверстий. Надевайте защитные очки и подходящую пылезащитную маску при выполнении данной процедуры.

**▲ ВНИМАНИЕ:** Никогда не пользуйтесь растворителями или другими сильнодействующими химическими веществами для чистки неметаллических частей инструмента. Эти химикаты могут повредить структуру материала, используемого для производства таких деталей. Используйте ткань, смоченную в мягком мыльном растворе. Не допускайте попадания жидкости внутрь инструмента; никогда не погружайте никакие из деталей инструмента в жидкость.

Вентиляционные отверстия можно очищать сухой мягкой неметаллической щеткой и/или подходящим пылесосом. Не используйте воду или какие-либо чистящие растворы. Используйте разрешенные средства защиты глаз и пылезащитную маску.

### Дополнительные принадлежности

**▲ ВНИМАНИЕ:** В связи с тем, что дополнительные принадлежности других производителей, кроме DEWALT, не проходили проверку на совместимость с данным изделием, их использование может представлять опасность. Во избежание травм следует использовать с данным инструментом только дополнительные принадлежности, рекомендованные DEWALT.

**▲ ВНИМАНИЕ:** Не используйте абразивные круги с истекшим сроком годности (EXP), который указан рядом с центром круга (если предусмотрено). Круг, у которого истек срок годности, может лопнуть и нанести этим серьезную травму. Храните армированные абразивные круги в сухом месте вне воздействия крайне высоких или крайне низких температур и влажности. Уничтожайте круги с истекшим сроком годности и поврежденные круги, чтобы их больше нельзя было использовать. Проконсультируйтесь со своим продавцом для получения дополнительной информации по соответствующим принадлежностям.

	Макс.		Мин. скорость вращения	Периферийная скорость	Длина резбового отверстия
	[мм]	[мм]			
	D	b	d	[м/с]	[мм]
	115	6,4	22,23	11500	80
	125	6,4	22,23	11500	80
	115	—	—	11500	80
	125	—	—	11500	80
	75	30	M14	11500	45
	115	13	M14	11500	80

### Чип Tool Connect™ (Рис. Н)

**▲ ВНИМАНИЕ:** Чтобы снизить риск получения серьезной травмы, выключайте инструмент и извлекайте аккумуляторную батарею, прежде чем выполнять какую-либо регулировку или снимать/устанавливать какие-либо насадки или дополнительные принадлежности. Случайный запуск может привести к травме.

Ваш инструмент совместим с чипом Tool Connect™ и оснащен разъемом для установки чипа Tool Connect™.

Чип Tool Connect™ — это дополнительное приложение для интеллектуального устройства (например, смартфона или планшета), которое обеспечивает соединение устройства с инструментом, что позволяет управлять им через мобильное приложение.

Более подробную информацию к чипу **Tool Connect™ см. в инструкции** к чипу.

### Установка чипа Tool Connect™

1. Выверните винты **21**, удерживающие защитную крышку чипа Tool Connect™ **22** на инструменте.
2. Снимите защитную крышку и вставьте чип Tool Connect™ в пустое гнездо **23**.
3. Убедитесь, что чип Tool Connect™ как следует вошел в корпус. Вставьте и затяните крепежные винты.
4. В инструкции к чипу **Tool Connect™ вы найдете** дополнительные инструкции.

### Защита окружающей среды



Изделия/батареи подлежат переработке, но наличие обозначения в виде перечеркнутой мусорной корзины означает, что их запрещается выбрасывать с обычными бытовыми отходами.

Полностью выработайте заряд аккумуляторных батарей и отсоедините их, а также по возможности отсоедините источники света от изделия. Удаление личных данных является ответственностью пользователя. Затем сдайте отработанные изделие в официальный центр переработки или участвующему в этой программе дилеру, который обычно принимает их без дополнительной платы.

Упаковку следует утилизировать согласно приведенному коду материала. Инструкции по эксплуатации и правила техники безопасности следует утилизировать только в том случае, если соответствующее изделие больше не используется.

Сверьтесь с местными органами власти/муниципалитетом за порядком утилизации отходов. Дополнительную информацию см. по адресу [www.2helpU.com](http://www.2helpU.com) или по QR-коду выше.

**Дополнительная информация по защитным кожухам и дополнительным принадлежностям для DCG45M**

При использовании сегментных алмазных кругов используйте только алмазные круги с периферическими зазорами не больше 10 мм и отрицательным передним углом.

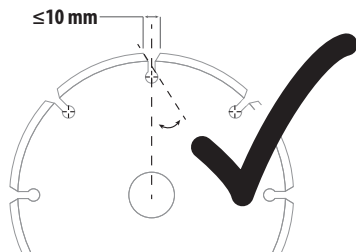



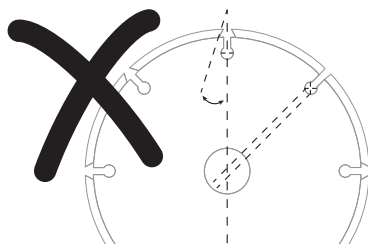



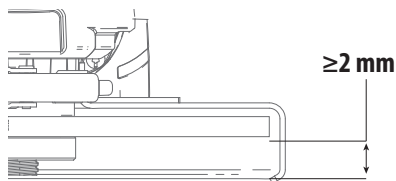



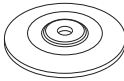

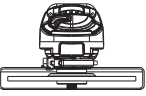





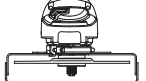

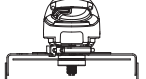
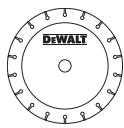
**НЕ ИСПОЛЬЗУЙТЕ**  
сегментные алмазные круги с периферийным зазором более 10 мм и/или положительным углом наклона.

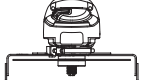

Нижняя часть всех принадлежностей кругового типа для шлифования, зачистки и обработки проволочной щеткой должна быть закрыта защитным кожухом, а зазор до нижней кромки защитного кожуха должен быть не менее 2 мм.

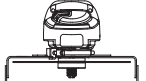

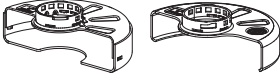

**DCG45M Виды применения дополнительных принадлежностей и кожухов**

Применение	Тип принадлежности	Принадлежность	Защитный кожух	Образец сборки
Шлифование поверхностей	Круг типа 27		 Тип В (шлифовальный)	
	Круг типа 41 (1А) (для металла)		 Тип А (закрытый отрезной)	
	Круг типа 42 (27А) (для металла)		 Тип А (закрытый отрезной)	
	Круг типа 41 (1А) (каменная кладка/бетон)		 Тип А (закрытый отрезной)	
	Алмазный отрезной круг (для металла/бетона)		 Тип А (закрытый отрезной)	
	Абразивные круги для материалов, отличных от металла или каменной кладки/бетона		 Тип А (закрытый отрезной)	
Двойного назначения (для резки и шлифования)	Абразивный круг двойного назначения		 Тип А (закрытый отрезной)	
	Зачистка проволочной щеткой	Дисковая проволочная щетка		 Тип А или тип В (закрытый отрезной или шлифование)
Чашеобразная проволочная щетка			Защитный кожух не требуется	

<sup>4</sup> См. в Таблице «Дополнительная информация о защитных кожухах и принадлежностях» информацию о допустимой геометрии алмазного круга.

Применение	Тип принадлежности	Принадлежность	Защитный кожух	Образец сборки
Зачистка	Лепестковый круг (тип 27/ тип 29)		 Тип В (шлифовальный)	
	Гибкий абразивный (например, наждачная бумага) (с опорой на гибкий диск- подшву)		 Защитный кожух не требуется	
<p><sup>6</sup> Резиновая подложка и стопорная гайка (входят в комплект резиновой подложки) можно дополнительно приобрести дополнительно у местного дилера DEWALT или в DEWALT авторизованном сервисном центре.</p>				

**Руководство по применению защитных кожухов и принадлежностей**

Неутвержденные типы кругов	Типа 11 / T11	
Ключ для установки диска со ступицей	Ключ для установки диска со ступицей можно приобрести за отдельную плату у местного продавца DEWALT или в DEWALT авторизованном сервисном центре.	

**⚠ ОПАСНО:** Не используйте инструмент для пиления или резки по дереву. Не используйте зубчатые полотна каких-либо типов. Это может привести к серьезным травмам.

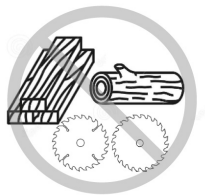



## Гарантийные условия

Уважаемый покупатель!

Поздравляем Вас с покупкой высококачественного изделия DEWALT и выражаем признательность за Ваш выбор.

1. При покупке изделия требуйте проверки его комплектности и исправности в Вашем присутствии, инструкцию по эксплуатации и заполненный Гарантийный талон на русском языке. В гарантийном талоне должны быть внесены: модель, дата продажи, серийный номер, дата производства инструмента; название, печать и подпись торговой организации. При отсутствии у Вас правильно заполненного Гарантийного талона, а также несоответствия указанным в нем данным мы будем вынуждены отклонить Ваши претензии по качеству данного изделия.

2. Во избежание недоразумений убедительно просим Вас перед началом работы с изделием внимательно ознакомиться с инструкцией по его эксплуатации. Правовой основой настоящих гарантийных условий является действующее Законодательство. Гарантийный срок на данное изделие составляет 12 месяцев и исчисляется со дня продажи. В случае устранения недостатков изделия, гарантийный срок продлевается на период его нахождения в ремонте. Срок службы изделия составляет 5 лет со дня продажи.

3. В случае возникновения каких-либо проблем в процессе эксплуатации изделия рекомендуем Вам обращаться только в уполномоченные сервисные центры DEWALT, адреса и телефоны которых Вы сможете найти в гарантийном талоне, на сайте [www.2helpU.com](http://www.2helpU.com) или узнать в магазине. Наши сервисные станции - это не только квалифицированный ремонт, но и широкий ассортимент запчастей и принадлежностей.

4. Производитель рекомендует проводить периодическую проверку и техническое обслуживание изделия в уполномоченных сервисных центрах.

5. Наши гарантийные обязательства распространяются только на неисправности, выявленные в течение гарантийного срока и вызванные дефектами производства и \ или материалов.

6. Гарантийные условия не распространяются на неисправности изделия, возникшие в результате:

– *Несоблюдения пользователем предписаний инструкции по эксплуатации изделия, применения изделия не по назначению, неправильном хранении, использования принадлежностей, расходных материалов и запчастей, не предусмотренных производителем.*

– *Механического повреждения (сколы, трещины и разрушения) внутренних и внешних деталей изделия, основных и вспомогательных рукояток, сетевого электрического кабеля, вызванного внешним ударным или любым иным воздействием.*

– *Попадания в вентиляционные отверстия и проникновение внутрь изделия посторонних предметов, материалов или веществ, не являющихся отходами, сопровождающими применение изделия по назначению, такими как: стружка, опилки, песок, и пр.*

– *Воздействий на изделие неблагоприятных атмосферных и иных внешних факторов, таких как дождь, снег,*

*повышенная влажность, нагрев, агрессивные среды, несоответствие параметров питающей электросети, указанных на инструменте.*

7. Стихийного бедствия. Повреждение или утрата изделия, связанное с непредвиденными бедствиями, стихийными явлениями, в том числе вследствие действия непреодолимой силы (пожар, молния, потоп и другие природные явления), а также вследствие перепадов напряжения в электросети и другими причинами, которые находятся вне контроля производителя.

– *Гарантийные условия не распространяются:*

– *На инструменты, подвергавшиеся вскрытию, ремонту или модификации вне уполномоченного сервисного центра.*

– *На детали и узлы, имеющие следы естественного износа, такие как: приводные ремни и колеса, угольные щетки, смазка, подшипники, зубчатое зацепление редукторов, резиновые уплотнения, сальники, направляющие ролики, муфты сцепления, бойки, толкатели, стволы, и т.п.*

– *На сменные и расходные части: цанги, зажимные гайки и фланцы, фильтры, ножи, шлифовальные подошвы, цепи, звездочки, пильные шины, защитные кожухи, пилки, абразивы, пильные и абразивные диски, фрезы, сверла, буры и т.п.*

– *На неисправности, возникшие в результате перегрузки инструмента (как механической, так и электрической), повлекшей выход из строя одновременно двух и более деталей и узлов, таких как ротора и статора, обеих обмоток статора, ведомой и ведущей шестерни редуктора или других узлов и деталей. К безусловным признакам перегрузки изделия относятся, помимо прочего: появление цветовой побелости, деформация или оплавление деталей и узлов изделия, потемнение или облуживание изоляции проводов электродвигателя под воздействием высокой температуры.*

# АКУМУЛЯТОРНА МАЛА КУТОВА ШЛІФУВАЛЬНА МАШИНА DCG45M

## Documents Available Online

[www.2helpU.com/DoC/](http://www.2helpU.com/DoC/) or  
[www.2helpU.com/DoC/index/xxx\\*](http://www.2helpU.com/DoC/index/xxx*)

\*For direct access, replace "xxx" with the product's model number given on the product rating label or packaging.

- Instruction Manual
- Declaration of Conformity (DoC)
- Product Emission Data (PED): Information about Noise, Vibration and Dust (not applicable for all products)

**WARNING: Read all safety warnings, instructions, illustrations, and specifications in this manual, including the battery and charger sections provided in an original tool manual or the separate Batteries and Chargers manual. Manuals can be obtained by**

contacting Customer Service (refer to the back page of this manual).

## Technical Data

		DCG45M
Напруга	V <sub>пост.струму</sub>	18
Тип		1
Тип акумулятора		Літій-іонний
Швидкість без навантаження	об/хв.	9000
Діаметр шліфувального диска	мм	125
Товщина шліфувального диска (макс.)	мм	6,4
Діаметр різального диска	мм	125
Товщина різального диска (макс.)	мм	3
Діаметр дископодібної дротової щітки	мм	115
Товщина дископодібної дротової щітки (макс.)	мм	13
Діаметр шпинделя		M14
Довжина шпинделя	мм	21,5
Вага (без акумуляторного блока, з захисним кожухом типу А, фланцем та додатковою ручкою)	кг	1,89

## Позначення: інструкції з техніки безпеки

Визначення, наведені нижче, описують рівень важливості кожного сигнального слова. Прочитайте посібник з експлуатації та зверніть увагу на символи, наведені нижче.

**▲ НЕБЕЗПЕЧНО!** Вказує на безпосередню загрозу, ігнорування якої може призвести до смерті або серйозної травми.

**▲ ПОПЕРЕДЖЕННЯ.** Вказує на потенційну загрозу, ігнорування якої може призвести до смерті або серйозної травми.

**▲ ОБЕРЕЖНО!** Вказує на потенційну загрозу, ігнорування якої може призвести до травми легкої або середньої тяжкості.



**ПРИМІТКА.** Вказує на ситуацію, не пов'язану з особистою травмою, ігнорування якої може призвести до пошкодження майна.

▲ Вказує на ризик ураження електричним струмом.

▲ Вказує на ризик виникнення пожежі.

## Загальні правила безпеки під час експлуатації електричного інструмента

**▲ ПОПЕРЕДЖЕННЯ. Ознайомтеся з усіма попередженнями, інструкціями з техніки безпеки, зображеннями та специфікаціями, які постачаються із цим електричним інструментом.** Невиконання нижченаведених інструкцій може призвести до ураження електричним струмом, пожежі та/або серйозних тілесних ушкоджень.

## ЗБЕРІГАЙТЕ ВСІ ПОПЕРЕДЖЕННЯ ТА ІНСТРУКЦІЇ ДЛЯ ПОДАЛЬШОГО ВИКОРИСТАННЯ.

Термін «електричний інструмент» в усіх попередженнях стосується використовуваних вами інструментів, що живляться від мережі енергопостачання (з електричним кабелем) або від акумуляторів (без кабелю).

### 1) Безпека робочої зони

a) **Робоча зона завжди має бути чистою та добре освітленою.** Захаращена або темна робоча зона призводить до нещасних випадків.

b) **Не використовуйте електричні інструменти у вихунонебезпечній атмосфері, наприклад поруч із вогнебезпечними рідинами, газами та пилом.**

Електричні інструменти створюють іскри, що можуть запалити пил або пилу.

c) **Тримайте дітей та сторонніх подалі під час використання інструмента.** Відвернення уваги може призвести до втрати контролю.

### 2) Електрична безпека

a) **Вилка електричного інструмента повинна відповідати розетці. Ніколи жодним чином не змінюйте вилку. Не використовуйте адаптери із заземленими електричними інструментами.** Немодифіковані вилки та розетки, що підходять до них, зменшують ризик ураження електричним струмом.

b) **Уникайте контакту тіла з заземленими поверхнями, такими як труби, радіатори, плити та холодильники.** Якщо ваше тіло заземлене, збільшується ризик ураження електричним струмом.

c) **Не залишайте електричні інструменти під дощем або в умовах підвищеної вологості.** Вода, що потрапляє в електричний інструмент, підвищує ризик ураження електричним струмом.

d) **Не використовуйте кабелів живлення не за призначенням. Ніколи не переносьте, не тягніть та не відключайте електричний інструмент від розетки живлення за кабель. Тримайте кабелі подалі від джерел високих температур, мастила, гострих предметів**

*і рухомих деталей. Пошкоджені або перекручені кабелі підвищують ризик ураження електричним струмом.*

*е) При використанні електричного інструмента на вулиці, використовуйте подовжувальний шнур, що підходить для використання на вулиці.*

*Вибір подовжувального шнура, що призначений для використання поза приміщенням, знижує ризик ураження електричним струмом.*

*ф) Якщо неможливо уникнути використання електричного інструмента в умовах підвищеної вологості, використовуйте живлення, захищене пристроєм залишкового струму (RCD). Використання RCD знижує ризик ураження електричним струмом.*

### **3) Особиста безпека**

*а) Будьте в стані готовності, дивіться, що ви робите, і будьте розсушливі, працюючи з електричним інструментом. Не використовуйте електричний інструмент, коли ви втомлені або перебуваєте під впливом наркотичних речовин, алкоголю або ліків. Втрата уваги під час роботи з електричним інструментами може призвести до серйозних травм.*

*б) Використовуйте засоби індивідуального захисту. Завжди використовуйте засоби захисту органів зору. Використання засобів безпеки, таких як пропилішова маска, нековзкі безпечні черевики, захисний шолом та засоби захисту слухового апарату, в відповідних умовах зменшує імовірність отримання тілесних пошкоджень.*

*в) Уникайте випадкового запуску. Переконайтеся, що перемикач знаходиться в положенні OFF (Вимк.), перш ніж підключати до мережі живлення та/або акумулятора, переміщувати чи переносити інструмент. Може статися нещасний випадок, якщо переносити інструмент, тримаючи палець на вимикачі живлення, або підключати живлення, коли вимикач знаходиться в положенні «Увімк».*

*г) Зніміть усі ключі для регулювання або гайкові ключі, перш ніж вмикати електричний інструмент. Гайковий ключ, що залишився прикріпленим до якоїсь деталі електричного пристрою, що обертається, може призвести до травм.*

*е) Не намагайтеся дотягнутися місць, які знаходяться занадто далеко. Завжди утримуйте правильно постановку ніг і рівновагу. Це дає вам змогу краще контролювати інструмент в неочікуваних ситуаціях.*

*ф) Одягайтеся відповідним чином. Не вдягайте вільний одяг або прикраси. Тримайте ваше волосся та одяг подалі від рухомих деталей. Вільний одяг, прикраси або довге волосся можуть зачепитися за рухомі деталі.*

*г) Якщо передбачені пристрої для підключення до засобів виділення та збирання пилу, переконайтеся, що вони правильно підключені та використовуються. Використання таких пристроїв зменшує ризик виникнення небезпечних ситуацій, що пов'язані з потраплянням пилу.*

*h) Навіть якщо ви добре знаєте інструмент та чашо його використовуєте, не розслабляйтесь та не забувайте про принципи техніки безпеки. Необережні дії можуть за долю секунди призвести до важких тілесних ушкоджень.*

### **4) Використання електричного інструмента та догляд за ним**

*а) Не прикладайте надмірних зусиль під час роботи з інструментом. Використовуйте електричний інструмент, який відповідає завданню, що виконується. Правильно обраний інструмент виконає завдання краще та безпечніше за умов, для яких він був розроблений.*

*б) Не використовуйте інструмент, якщо його неможливо ввімкнути та вимкнути за допомогою вимикача. Будь-який електричний інструмент, яким неможливо керувати за допомогою вимикача, є небезпечним і має бути відремонтований.*

*в) Якщо вилка змінна, відключіть її від джерела живлення та/або вийміть акумулятор, перш ніж виконувати будь-які налаштування, змінювати приладдя чи відправляти електричні інструменти на зберігання. Ці профілактичні заходи знижують ризик випадкового запуску електричного інструмента.*

*д) Зберігайте вимкнені електричні інструменти в недоступному для дітей місці та не дозволяйте особам, що не знайомі з електричним інструментом або цими інструкціями, використовувати електричний інструмент. Електричні інструменти є небезпечними, якщо вони використовуються некваліфікованими користувачами.*

*е) Технічне обслуговування електричних інструментів та приладдя. Перевіряйте неспіввісність, заїдання рухомих деталей, наявність пошкоджених частин та інших факторів, які можуть впливати на роботу електричного інструмента. Якщо є пошкодження, відремонтуйте електричний інструмент перед використанням. Нещасні випадки часто є результатом того, що інструмент не пройшов відповідного технічного обслуговування.*

*ф) Різальні інструменти мають бути гострими та чистими. Правильно доглянуті різальні інструменти з гострими різальними кромокками мають меншу імовірність заїдання, та ними легше керувати.*

*г) Використовуйте електричний інструмент, приладдя, різці тощо у відповідності до цих інструкцій та відповідно до даного типу електричних інструментів, зважаючи на умови використання та роботу, яка має бути виконана. Використання електричних інструментів не за призначенням може призвести до виникнення небезпечних ситуацій.*

*h) Усі ручки та поверхні для тримання інструмента мають бути сухими, без залишків мастила. Ковзкі ручки та поверхні для тримання не дозволяють безпечно працювати та контролювати інструмент у неочікуваних ситуаціях.*

### **5) Використання та догляд за інструментом, що працює від акумулятора**

*а) Заряджайте інструмент лише за допомогою зарядного пристрою, указанного виробником. Зарядний пристрій, що підходить до одного типу акумуляторів, може призвести до пожежі в разі використання з іншим акумулятором.*

*б) Використовуйте електричні інструменти лише за призначеннями для них акумуляторами. Використання інших акумуляторів може призвести до травм або пожежі.*

c) Коли акумулятори не використовуються, зберігайте їх подальше від металевих предметів, як-от скріпки, монети, ключі, цвяхи, гвинти або інші невеликі предмети, що можуть призвести до замикання двох контактів. Коротке замикання клем акумулятора може призвести до вибуху або пожежі.

d) За невідповідних умов використання рідина може витікати з акумулятора; уникайте контакту з цією рідиною. Якщо контакт таки стався, промийте забруднену ділянку водою. Якщо рідина потрапила в очі, промийте водою та зверніться до лікаря. Рідина, що витікає з акумулятора, може призвести до подразнень та опіків.

e) Не використовуйте пошкоджений або модифікований акумулятор або інструмент. Пошкоджені або модифіковані акумулятори можуть поводити себе непередбачуваним чином, призводячи до пожежі, вибуху або тілесним ушкодженням.

f) Не піддавайте акумулятор та інструмент дії вогню й надмірних температур. Вплив вогню або температури понад 130 °C може спричинити вибух.

g) Виконуйте всі інструкції щодо заряджання; заряджайте акумулятор та інструмент тільки в межах температурного діапазону, указанного в інструкціях. Неналежне заряджання або заряджання поза межами вказаного температурного діапазону може пошкодити акумулятор та підвищити ризик пожежі.

## **6) Обслуговування**

a) Надавайте ваш електричний інструмент для обслуговування кваліфікованому спеціалісту з ремонту й використовуйте тільки ідентичні замініні деталі. Це гарантує безпеку електричного інструмента, що обслуговується.

b) Ніколи не обслуговуйте пошкоджені акумулятори самостійно. Сервісне обслуговування акумуляторів повинно здійснюватися тільки виробником або уповноваженими постачальниками послуг.

## **ІНСТРУКЦІ З ТЕХНІКИ БЕЗПЕКИ ПРИ ВИКОНАННІ БУДЬ-ЯКИХ РОБІТ**

**Інструкції з техніки безпеки для операцій шліфування, полірування, обробки дротовими щітками або різання:**

a) Цей електричний інструмент призначений для шліфування, зачищення наждаком, очищення за допомогою дротової щітки та відрізання. Ознайомтеся з усіма попередженнями, інструкціями з техніки безпеки, зображеннями та специфікаціями, які постачаються із цим електричним інструментом. Невиконання нижченаведених інструкцій може призвести до ураження електричним струмом, пожежі та/або серйозних тілесних ушкоджень.

b) Цим електричним інструментом не рекомендується виконувати такі операції, як полірування або вирізання отворів. Використання інструмента не за призначенням може бути небезпечним та призвести до особистих травм.

c) Не переобладнуйте цей електричний інструмент для роботи у спосіб, не призначений та не зазначений виробником. Таке переобладнання може призвести до втрати контролю та серйозних травм.

d) Не використовуйте аксесуари, які спеціально не розроблені та не рекомендовані виробником інструмента. Той факт, що приладдя можна під'єднати до вашого електричного інструмента, не гарантує його безпечну роботу.

e) Номінальна швидкість аксесуара повинна цюнайменше дорівнювати максимальній швидкості, вказаній на електричному інструменті. Приладдя, що працює з більшою швидкістю, може зламатися та розлетітися.

f) Зовнішній діаметр і товщина аксесуара повинні відповідати номінальній потужності вашого електричного інструмента. Приладдя неправильного розміру неможливо належним чином захистити або контролювати.

g) Розміри кріплення аксесуара повинні відповідати розмірам елементам кріплення електричного інструмента. Приладдя, що не відповідає елементам кріплення електричного інструмента, може втратити баланс, надмірно вібрувати та призводити до втрати контролю.

h) Не використовуйте пошкоджені аксесуари. Перед кожним використанням необхідно оглядати аксесуари, наприклад, абразивні диски – на наявність пошкоджень та тріщин, диски-підшви – на наявність тріщин або надмірний знос, дротову щітку – на порив дротів чи тріщини. Якщо електричний інструмент або приладдя падали, необхідно оглянути їх на пошкодження та встановити приладдя без дефектів. Після огляду та встановлення приладдя відступіть на певну відстань та попросіть сторонніх відійти від площини обертання приладдя. Запустіть електричний інструмент на максимальній швидкості без навантаження та залиште його в робочому стані впродовж однієї хвилини. Пошкоджене приладдя зламається під час цього запуску.

i) Використовуйте засоби індивідуального захисту. У залежності від способу експлуатації інструмента слід використовувати захисний щиток, захисні окуляри або маску. За необхідності використовуйте протипилову маску, засоби захисту органів слуху, рукавиці або робочий фартух, що захистять вас від маленьких фрагментів абразиву або заготовки. Засоби захисту органів зору захистять вас від частинок, що здатні розлітатися під час виконання певних видів робіт. Протипилова маска або респіратор повинні фільтрувати частинки, що утворюються під час конкретного варіанту застосування. Тривалий вплив шуму з високою інтенсивністю може призвести до втрати слуху.

j) Сторонні мають знаходитися на безпечній відстані від робочої зони. Всі особи, що входять до робочої зони, повинні використовувати засоби індивідуального захисту. Фрагменти заготовки або уламки приладдя можуть відлетіти та травмувати когось навіть за межами безпосередньої зони роботи.

k) Тримайте електричний інструмент виключно за ізольовану поверхню під час виконання операції, коли різальне приладдя може контактувати зі схованою електропроводкою. Контакт з електропроводкою під напругою може призвести до появи напруги в металевих деталях інструмента та ураження оператора електричним струмом.

l) **Ніколи не кладіть інструмент до повної зупинки всього приладдя.** Приладдя, що обертається, може захопити поверхню та виврати електричний інструмент із рук.

m) **Не тримайте увімкнений інструмент біля власного тіла.** Випадковий контакт з приладдям, що обертається, може зачепити одяг, притягнувши приладдя до тіла.

n) **Регулярно очищуйте вентиляційні отвори електричного інструмента.** Вентилятори двигуна буде втягувати пил всередину корпусу, надмірна кількість металевих частинок може призвести до ризику ураження електричним струмом.

o) **Не використовуйте електричний інструмент біля легкозаймистих матеріалів.** Іскри можуть спричинити спалах цих матеріалів.

p) **Не використовуйте приладдя, що вимагає рідкого холодоагенту.** Використання води чи інших рідких холодоагентів може призвести до ураження електричним струмом, аж до летальних наслідків.

## ДОДАТКОВІ ІНСТРУКЦІЇ З ТЕХНІКИ БЕЗПЕКИ ДЛЯ ВСІХ ВИДІВ РОБОТИ

### Віддача та відповідні попередження

Віддача – це раптова реакція на заземлення або затиснення диска, що обертається, диска-підшови, щітки або будь-якого іншого приладдя. Заземлення або затиснення викликає різке уповільнення швидкості обертання приладдя, що, в свою чергу, викликає відхилення неконтрольованого електричного інструмента в напрямку протилежному напрямку обертання приладдя в точці заклинювання.

Наприклад, якщо абразивний диск затиснений заготовкою, край диска, що входить у зону затиснення, може увійти в поверхню матеріалу, спричиняючи віддачу диска. При цьому диск може відскочити від оператора або на оператора, в залежності від напрямку руху диска в точці затиску. Крім того, абразивні диски можуть зламатися за таких умов.

Віддача є результатом невідповідного використання інструменту або/та невідповідних способів чи умов експлуатації. Її можна уникнути, вживаючи нижченаведених заходів:

a) **Міцно тримайте електричний інструмент обома руками та оберіть положення тіла і рук, яке дозволить протистояти віддачі. Завжди використовуйте додаткову ручку, якщо її передбачено, для максимального контролю віддачі або реактивного крутного моменту під час запуску.** Оператор може контролювати реактивний крутний момент або силу віддачі, якщо вжиті належні запобіжні заходи.

b) **Ніколи не тримайте руки біля приладдя, що обертається.** Можлива віддача приладдя через руки.

c) **Не розштовпуйте своє тіло в зоні, куди буде рухатися інструмент у разі віддачі.** Віддача призведе до руху інструмента в напрямку протилежному руху диска у точці затиснення.

d) **Будьте особливо обережні під час обробки кутів, гострих кромок тощо. Уникайте відстрибування та затиснення приладдя.** Куті, гострі кромки або відстрибування можуть спричинити затиснення приладдя,

що обертається, та призвести до втрати контролю або віддачі.

e) **Не використовуйте пильний ланцюг, полотно для різблення по дереву, сегментований диск з алмазним покриттям із периферійним зазором більше 10 мм або пильне полотно з зубцями.** Такі пильні полотна призводять до частих віддач та втрати контролю.

### Попередження з техніки безпеки при проведенні операцій шліфування та відрізання

a) **Використовуйте лише ті типи дисків, що рекомендовані для конкретного електричного інструмента, та спеціальні захисні кожухи, призначені для обраного диска.** Використання дисків, що не призначені для цього електричного інструмента, може бути небезпечним, оскільки їх неможливо закріпити належним чином.

b) **Шліфувальна поверхня дисків з опущеним центром повинна знаходитися нижче площини кромки захисного кожуха.** Невідповідно встановлений диск, який виступає над площиною кромки захисного кожуха, неможливо захистити належним чином.

c) **Захисний кожух необхідно надійно прикріпити до електричного інструмента та розмістити для максимальної безпеки так, щоб найменша область диска була спрямована на оператора.** Захисний кожух допомагає захистити оператора від фрагментів зламаного диска і випадкового контакту з диском та іскор, що можуть запалити одяг.

d) **Диски повинні використовуватися лише для рекомендованих видів діяльності.** Наприклад, не використовуйте бокову сторону різального диска для шліфування. Абразивні різальні диски призначені для шліфування периферійних ділянок, причому бокові сили, застосовані до цих дисків, можуть їх розхитати.

e) **Завжди використовуйте непошкоджені фланці дисків відповідного розміру та форми для обраного диска.** Відповідно підібрані фланці диска підтримують диск, знижуючи ймовірність його поломки. Фланці різальних дисків можуть відрізатися від фланців шліфувальних дисків.

f) **Не використовуйте зношені диски більших електричних інструментів.** Диски, призначені для більших електричних інструментів, не придатні для експлуатації з меншими інструментами, що працюють із більшою швидкістю, оскільки можуть розірватися.

g) **Використовуючи диски подвійного призначення, завжди обирайте відповідний захисний кожух для виконання конкретної роботи.** Неправильний вибір захисного кожуха не забезпечить необхідний рівень захисту, що може призвести до серйозних травм.

### Додаткові інструкції з техніки безпеки під час роботи з відрізним інструментом

a) **Не «затискайте» різальний диск та не застосовуйте надмірний тиск до інструмента. Не намагайтесь робити розрізи надмірної глибини.**

Надмірний тиск на диск збільшує навантаження й вірогідність заїдання або заклинювання диска в розрізі та можливість віддачі або поломки диска.

b) **Не стійте на одній лінії або позаду диска, що обертається.** Коли диск віддаляється від вас, віддача може відкинути диск, що обертається, та електричний інструмент просто на вас.

c) **Якщо диск заїдає або при припиненні виконання розрізу з будь-якої причини, вимкніть інструмент та утримуйте його нерухомим, доки диск не буде повністю зупинений. До повної зупинки різального диска не намагайтеся витягнути диск із розрізу, це може призвести до віддачі.** Встановіть причину заклинювання диска та прийміть відповідні заходи для її усунення.

d) **Не поновлюйте роботу інструмента в заготовці. Дайте дискові досягти повної швидкості та обережно вставте його в розпочатий розріз.** Поновлення роботи електричного інструмента в заготовці може спричинити заклинювання диска, відсакування або віддачу інструмента.

e) **Опорні пластини або заготовки великого розміру можуть допомогти звести до мінімуму ризик заїдання диска та віддачі.** Великі заготовки мають властивість прогинатися під власною вагою. Опори необхідно розташувати під заготовкою біля лінії розрізу та біля кромки заготовки з обох боків диска.

f) **Будьте особливо обережні під час виконання «врізання» в стіни або інші сліпі зони.** Диск, що виступає, може розрізати газоповод або водяну трубу, електричні кабелі або інші предмети та спричинити віддачу.

g) **Не намагайтеся робити криволінійні розрізи.** Надмірний тиск на диск збільшує навантаження й вірогідність заїдання або заклинювання диска в розрізі та можливість віддачі або поломки диска, що може призвести до серйозних травм.

### **Додаткові інструкції з техніки безпеки для зачищення**

a) **Використовуйте наждачний папір належного розміру. Обираючи папір для наждакових дисків, дотримуйтесь рекомендацій виробника.** Наждачний папір більшого розміру сильно виступатиме за наждаковий диск, що може спричинити затиснення, розрив диска або віддачу.

### **Додаткові інструкції з техніки безпеки для обробки дротовими щітками**

a) **Майте на увазі, що дроти щітки випадають з неї навіть під час звичайної експлуатації. Не перетискайте дроти, прикладаючи надмірне навантаження на щітку.** Шматки дроту, що розлітаються, легко проникають через легкий одяг та/або шкіру.

b) **Якщо під час робіт із обробки дротовими щітками рекомендується застосовувати захисний кожух, не допускайте зачіпання захисного кожуха чашкоподібною або дископодібною дротовою щіткою.** Чашкоподібна або дископодібна дротова щітка здатна збільшуватися в діаметрі під дією зусилля притискання і відцентрових сил.

### **Додаткові попередження для техніки безпеки для шліфувальних машин**

a) **Не використовуйте з цим інструментом диски типу 11 (чашкоподібні).** Використання невідповідних аксесуарів може призвести до отримання травм.

b) **Завжди тримайте інструмент за бокову ручку. Надійно затягуйте ручку.** Під час роботи завжди

тримайте інструмент за бокову ручку для забезпечення повного контролю над інструментом.

c) **Використовуючи сегментовані диски з алмазним покриттям, обирайте лише диски з периферійнимзором не більше 10 мм і негативним переднім кутом (див. Таблиця «Додаткова інформація щодо захисних кожухів та приладдя».)**

### **Зменшення пилового навантаження**

Перед початком роботи перевірте клас небезпеки пилу, який буде утворюватися під час роботи.

**▲ ПОПЕРЕДЖЕННЯ.** Уникайте контактування або вдихання пилу, оскільки це може бути шкідливим для здоров'я. Пил, що утворюється під час використання механічного інструмента та інших будівельних робіт, може містити хімічні речовини, мінерали або частинки, про які відомо, що вони викликають респіраторні інфекції, алергічні реакції, рак, вроджені вади чи завдають іншої шкоди репродуктивному здоров'ю користувача або тих, хто перебуває поруч.

- Такий пил може утворюватися, зокрема, під час робіт із деревиною твердих порід, як-от бук або дуб, фарбами на основі свинцю, бетоном, цеглою чи каменем, що містить кварц.

- Працювати з матеріалом, який містить азбест, дозволено лише фахівцям.

- Під час роботи з матеріалами дотримуйтеся відповідних нормативних вимог, які застосовано у вашій країні.

- Користуйтеся пиловловлювачем або витяжною системою офіційно затвердженого класу захисту згідно з чинними місцевими нормативними вимогами із захисту від пилу, що стосуються матеріалу, з яким треба працювати.

- Уловлюйте частинки пилу, що утворюються, безпосередньо біля джерела їх виникнення й уникайте накопичування пилу навколо. Користуйтеся для цього відповідним витяжним приладдям.

### **Додаткові заходи:**

- Переконайтеся, що робоче місце добре вентилується.

- Носіть респіратор, який відповідає типу пилу, що утворюється.

### **Залишкові ризики**

Дотримання всіх правил техніки безпеки та застосування пристроїв безпеки не гарантує уникнення певних залишкових ризиків. Далі зазначено такий перелік ризиків.

- Порушення слуху.

- Ризик тілесних ушкоджень через частинки, які розлітаються.

- Ризик опіків через нагрівання приладдя під час роботи.

- Ризик тілесних ушкоджень через занадто тривале використання.

- Ризик вдихання пилу небезпечних речовин.

### **Електрична безпека**

Електричний двигун розроблений для роботи лише з одним значенням напруги. Завжди перевіряйте напругу акумулятора на відповідність напрузі, вказаній у таблиці з технічними даними. Також переконайтеся, що напруга зарядного пристрою відповідає напрузі мережі живлення.



Ваш зарядний пристрій виробництва компанії DEWALT має подвійну ізоляцію відповідно до EN60335; тому заземлення не є необхідним.

**▲ ПОПЕРЕДЖЕННЯ.** Ми рекомендуємо використовувати пристрій диференційного струму з номінальним значенням диференційного струму 30 мА або менше.

Якщо кабель живлення пошкоджений, його необхідно замінити на спеціальний кабель, доступний через офіційні сервісні центри DEWALT.

### Заміна мережевої вилки (тільки для Великої Британії та Ірландії)

Якщо потрібно встановити нову вилку:

- Зніміть стару вилку та утилізуйте її, дотримуючись правил техніки безпеки.
- Приєднайте коричневий провідник до активного виводу вилки.
- Приєднайте блакитний провідник до нейтрального виводу.

**▲ ПОПЕРЕДЖЕННЯ.** Жоден провідник не має бути підключений до виводу заземлення.

Дотримуйтесь інструкцій щодо встановлення, які постачаються з якісними вилками. Рекомендований плавкий запобіжник: 3 А.

### Використання подовжувального шнура

Використовуйте подовжувальний шнур лише за абсолютної необхідності. Використовуйте лише рекомендований подовжувальний шнур, що відповідає споживаній потужності вашого зарядного пристрою (див. «Технічні дані»).

Мінімальний переріз проводу становить 1 мм<sup>2</sup>; максимальна довжина — 30 м.

При використанні кабельного барабана завжди витягуйте весь кабель.

## ЗБЕРІГАЙТЕ ЦІ ІНСТРУКЦІЇ

### Тип акумулятора

Для експлуатації придатні акумулятори таких моделей:

Акумулятор	(кг)	Акумулятор	(кг)
DCB546	1,08	DCB185	0,35
DCB547/G	1,46	DCB187	0,54
DCB548	1,46	DCB188	0,95
DCB549	2,12	DCB189	0,54
DCB181	0,35	DCBP034/G	0,32
DCB182	0,61	DCBP518/G	0,75
DCB183/B/G	0,40	DCB1880	0,98
DCB184/B/G	0,62	DCBP318	0,50

Для отримання додаткової інформації див. посібник з експлуатації акумулятора/ зарядного пристрою.

Можна використовувати зазначені нижче зарядні пристрої: DCB1104.

### Вміст комплекту постачання

Комплект постачання містить:

- 1 Кутова шліфувальна машина
- 1 Захисний кожух типу А
- 1 Захисний кожух типу В
- 1 Бокова ручка
- 1 Опорний фланець
- 1 Фіксуєчий фланець
- 1 Шестигранний гайковий ключ
- 1 Літій-іонний акумулятор (моделі C1, D1, E1, G1, H1, L1, M1, P1, Q1, S1, T1, U1, X1, Y1, Z1)

- 2 Літій-іонні акумулятори (моделі C2, D2, E2, G2, H2, L2, M2, P2, Q2, S2, T2, U2, X2, Y2, Z2)
- 3 Літій-іонні акумулятори (моделі C3, D3, E3, G3, H3, L3, M3, P3, Q3, S3, T3, U3, X3, Y3, Z3)

- 1 Посібник з експлуатації

• Перевірте інструмент, деталі та приладдя на пошкодження, що могли виникнути під час транспортування.

• Перед використанням ретельно вивчіть цей посібник.

### Маркування на інструменті

На інструменті є такі піктограми:



Прочитайте інструкції цього посібника перед використанням.



Використовуйте засоби захисту органів слуху.



Використовуйте засоби захисту органів зору.



Завжди тримайте інструмент обома руками.



Не використовуйте захисний кожух типу В для різання.



Електронне гальмо.

### Розташування коду дати (рис. D)

Код дати виробництва **15** складається із 4 цифр року, за якими йдуть 2 цифри тижня і додатково 2 цифри коду підприємства.

### Опис (рис. А)

**▲ ПОПЕРЕДЖЕННЯ.** Ніколи не модифікуйте електричний інструмент чи його деталі. Це може призвести до пошкодження майна або тілесних ушкоджень.

- 1 Повзунковий перемикач
- 2 Важіль блокування
- 3 Кнопка блокування шпинделя
- 4 Шпindel
- 5 Бокова ручка
- 6 Опорний фланець
- 7 Блокувальний фланець
- 8 Захисний кожух типу В
- 9 Важіль звільнення захисного кожуха
- 10 Акумуляторний блок
- 11 Кнопка розблокування акумулятора
- 12 Захисний кожух типу А

### Використання за призначенням

Ця акумуляторна кутова шліфувальна машина призначена для професійного різання, шліфування, полірування і обробки дротівими щітками.

**ВИКОРИСТОВУЙТЕ ЛИШЕ** шліфувальні диски з вдвленим центром та пелюсткові диски.

**НЕ** використовуйте за умов підвищеної вологості або у присутності легкозаймистих рідин та газів.

Ця акумуляторна кутова шліфувальна машина є професійним електричним інструментом.

**НЕ** дозволяйте дітям торкатися інструмента. Використання інструмента недосвідченими операторами потребує нагляду.

**▲ НЕБЕЗПЕЧНО!** Не використовуйте для різання деревини або різблення по дереву. Не використовуйте полотна с зубцями. Це може призвести до серйозних травм.

• **Діти та люди з обмеженими можливостями.** Цей пристрій не призначений для використання дітьми та особами зі зниженими розумовими та фізичними можливостями без нагляду.

• Цей виріб не призначений для використання особами (включаючи дітей) зі зниженими фізичними, сенсорними або розумовими можливостями або особами, яким бракує досвіду або знань, окрім випадків використання під наглядом особи, яка несе відповідальність за їх безпеку. Не можна залишати дітей наодинці з цим виробом.

## Компоненти

### Гальмування для амортизації віддачі (Kickback Brake™)

У випадку заклинювання, заїдання мотору чи затягування сторонніх речовин, система електронного гальмування спрацює з максимальною силою, що дає змогу швидко зупинити диск, зменшити рух і вимкнути шліфувальну машину. Щоб перезапустити інструмент, слід відпустити перемикач, а потім знову на нього натиснути.

### Захист від перевантаження Power-OFF™

У разі перевантаження двигуна подача живлення на двигун обмежується. При тривалому перевантаженні двигуна інструмент вимикається. Щоб перезапустити інструмент, слід відпустити перемикач, а потім знову на нього натиснути. Інструмент вимикається кожного разу, коли струмове навантаження досягає значення струму перевантаження (точка вигорання двигуна). Якщо відбувається постійне відключення при перевантаженні, прикладайте менше зусиль/ваги до інструмента, поки він не почне працювати без перевантаження.

### Противібраційна бокова ручка

Противібраційна бокова ручка гарантує додатковий комфорт завдяки поглинанню вібрації інструмента.

### Функція плавного пуску

Функція м'якого старту дозволяє поступово збільшувати швидкість для уникнення ривків при старті. Ця функція є особливо корисною під час роботи в обмеженому просторі.

### Функція No-Volt (Без напруги)

Функція No-volt зупиняє перезавантаження шліфувального станка без зацикловання перемикача, якщо припиняється подача живлення.

### Електронна муфта

Електронна муфта обмеження крутного моменту зменшує максимальний реактивний крутний момент, що передається оператору в разі заклинювання диска. Крім того, ця функція запобігає заїданню редуктора та електричного двигуна. Муфта обмеження крутного моменту налаштована виробником, її неможливо налаштувати самостійно.

## МОНТАЖ ТА НАЛАШТУВАННЯ

**▲ ПОПЕРЕДЖЕННЯ.** Щоб знизити ризик серйозних тілесних ушкоджень, вимкніть інструмент і відключіть акумулятор перед виконанням будь-

яких налаштувань або змінням/установленням додаткового обладнання або приладдя. Випадковий запуск може призвести до травм.

**▲ ПОПЕРЕДЖЕННЯ.** Використовуйте лише акумулятори та зарядні пристрої фірми DEWALT.

### Установка акумулятора в інструмент та його виймання з інструмента (рис. В)

**ПРИМІТКА.** Переконайтесь, що ваш акумулятор **10** повністю заряджений.

### Для встановлення акумулятора у ручку інструмента

1. Вирівняйте акумулятор **10** по направляючим у ручці інструмента (рис. В).
2. Вставте акумулятор у ручку до упору та переконайтесь, що ви почули звук клацання акумулятора, що став на місце.

### Виймання акумулятора з інструмента

1. Натисніть кнопку розблокування акумулятора **11** та витягніть акумулятор з ручки інструмента.
2. Вставте акумулятор у зарядний пристрій.

### Акумулятори з індикатором рівня заряду (рис. В)

Деякі акумулятори DEWALT оснащені індикатором рівня заряду з трьох зелених світлодіодів, що вказують рівень заряду акумулятора, що залишився.

Щоб увімкнути індикатор рівня заряду, натисніть та утримуйте кнопку індикатора рівня заряду. Три зелені світлодіоди будуть горіти відповідним чином, відображуючи поточний рівень заряду акумулятора. Коли рівень заряду акумулятора нижче відповідного ліміту, індикатор рівня заряду не горить, а акумулятор потрібно зарядити.

**ПРИМІТКА.** Індикатор рівня заряду показує лише рівень заряду, що залишився в акумуляторі. Індикатор не показує функціональність інструмента, а його показники можуть змінюватись відповідно до комплекtnості інструмента, температури та способу застосування.

### Встановлення бокової ручки (рис. С)

**▲ ПОПЕРЕДЖЕННЯ.** Перед використанням інструмента переконайтесь, що ручка надійно затягнута.

Закріпіть бокову ручку **5** до одного з отворів на будь-якій стороні редуктора. Під час роботи завжди тримайте інструмент за бокову ручку для забезпечення повного контролю над інструментом.

### Обертання коробки передач (рис. А)

Для підвищення зручності роботи редуктор повертається на 90° для виконання операцій різання.

1. Виверніть чотири кутових гвинти, що кріплять корпус редуктора до корпусу двигуна.
2. Не відділяючи корпус редуктора від корпусу двигуна, поверніть голівку корпусу редуктора в потрібне положення.

**ПРИМІТКА.** Якщо корпус редуктора і корпус двигуна розділені більш ніж на 3 мм, то інструмент має бути відремонтований і перезібраний у сервісному центрі DEWALT. Неналежне технічне обслуговування інструмента може призвести до відмови двигуна та підшипника.

3. Встановіть гвинти на місце, щоб закріпити корпус редуктора на корпусі двигуна. Затягніть гвинти до

2,2 Нм. Надмірне затягування може призвести до пошкодження гвинтів.

## Захисні кожухи

**▲ ОБЕРЕЖНО!** *Захисні кожухи потрібно використовувати з усіма шліфувальними дисками, різальними дисками, полірувальними пелюстковими дисками, чашкоподібними і дископодібними дровтовими щітками. Щоб ознайомитись із захисними кожухами, що надаються в комплекті з інструментом, див. рис. А. Для деяких видів робіт може знадобитися купити належний захисний кожух в місцевій дилерській компанії або офіційному сервісному центрі.*

**▲ ОБЕРЕЖНО!** *Якщо використовувати захисний кожух типу А (для різальних дисків) для торцевого шліфування, захисний кожух може перешкоджати обробці заготовки і призвести до втрати контролю.*

**▲ ОБЕРЕЖНО!** *Використання захисного кожуха типу В (для шліфувальних дисків) для різання із абразивними дисками на клейовій основі підвищує ризик ураження іскрами та частинками, а також уламками диска у разі його розриву.*

**▲ ОБЕРЕЖНО!** *Використання захисного кожуха типу А (для різальних дисків), типу В (для шліфувальних дисків) для різання та торцевої обробки бетонної або цегляної кладки підвищує ризик потрапляння пилу та втрати контролю, що може спричинити віддачу.*

**▲ ОБЕРЕЖНО!** *Якщо використовувати захисний кожух типу А (для різальних дисків), типу В (для шліфувальних дисків) із дископодібною дровтовою щіткою, товщина якої перевищує максимальну товщину, зазначену в Технічних даних, дроти можуть зачепитися за захисний кожух, що призведе до їх пориву.*

**ПРИМІТКА.** Шліфування та обрізання кромки можна виконувати за допомогою дисків типу 27, які розроблені для цієї мети і мають відповідні характеристики. Диски товщиною 6 мм розроблені для шліфування поверхні; при використанні більш тонких дисків типу 27 необхідно перевірити наклеєну на них етикетку виробника, де позначено, чи можна їх використовувати для шліфування поверхні або виключно для шліфування/ обрізання кромки. Захисний кожух типу А (для різальних дисків) має використовуватися для будь-яких дисків, шліфування поверхні якими заборонено. Для всіх дисків подвійного призначення (що можуть використовуватися і як шліфувальні, і як різальні абразивні) слід використовувати захисний кожух типу А (для різальних дисків) (раніше відомий як тип 1/41). Різання можна також виконувати за допомогою диска типу 1/41 та захисного кожуха раніше відомого як тип 1/41.

**ПРИМІТКА.** Див. *Таблицю приладдя та захисних кожухів* для вибору правильної комбінації захисного кожуха/ приладдя.

## Встановлення та регулювання захисного кожуха One-Touch™ (рис. D)

**▲ ПОПЕРЕДЖЕННЯ.** *Щоб знизити ризик серйозних тілесних ушкоджень, вимкніть інструмент і відключіть акумулятор перед виконанням будь-яких налаштувань або зміння/установленням додаткового обладнання або приладдя. Випадковий запуск може призвести до травм.*

### Регулювання захисного кожуха

Для регулювання захисного кожуха важіль звільнення захисного кожуха **9** вставляють в один із вирівнювальних

отворів **14** на манжеті кожуха за допомогою храпового механізму.

Поверхня зачеплення нахилється й переходить до наступного вирівнювального отвору під час обертання захисного кожуха за годинниковою стрілкою (шпindel навпроти оператора) або самофіксується під час обертання проти годинникової стрілки.

### Установлення захисного кожуха (рис. D)

1. Натисніть на важіль звільнення захисного кожуха **9**.
  2. Тримаючи важіль звільнення захисного кожуха відкритим, вирівняйте виступи **20** на захисному кожусі з гніздами **13** на корпусі редуктора.
  3. Тримаючи важіль звільнення захисного кожуха відкритим, натисніть на захисний кожух, поки його виступи не увійдуть і не стануть вільно рухатися в канавці на маточині корпусу редуктора. Відпустіть важіль звільнення захисного кожуха.
  4. Тримаючи шпindel навпроти оператора, поверніть захисний кожух у потрібне робоче положення. Щоб повернути кожух проти годинникової стрілки, натисніть і утримуйте важіль звільнення захисного кожуха (9).
- ПРИМІТКА.** Корпус захисного кожуха потрібно помістити між шпindelом та оператором, щоб забезпечити максимальний захист оператора. Важіль звільнення захисного кожуха повинен стати на місце з клацанням в одному з вирівнювальних отворів **14** на манжеті кожуха. Це означатиме, що захисний кожух зафіксовано.
5. Щоб зняти захисний кожух, виконайте кроки 1–3 цих інструкцій у зворотному порядку.

## Фланці й диски

### Установлення безкомірних дисків (рис. E)

**▲ ПОПЕРЕДЖЕННЯ.** *Неправильне розміщення фланця та / або затискної гайки диска може призвести до серйозного травмування (або пошкодження інструмента або диска).*

**▲ ОБЕРЕЖНО!** *Фланці, що входять в комплект, повинні використовуватись із шліфувальними дисками з вдавненим центром типу 271 42, а також із різальними дисками типу 41. Для отримання додаткової інформації див.*

### Таблицю приладдя та захисних кожухів.

**▲ ПОПЕРЕДЖЕННЯ.** *Під час роботи з різальними дисками необхідно використовувати закритий двосторонній захисний кожух для різальних дисків.*

**▲ ПОПЕРЕДЖЕННЯ.** *Використання пошкодженого фланця або кожуха чи неправильне використання фланця або кожуха належної якості може призвести до травми через пошкодження диска та контакт з ним. Для отримання додаткової інформації див. Таблицю приладдя та захисних кожухів.*

1. Встановіть інструмент на верстак, захисним кожухом догори.
2. Встановіть опорний фланець **6** на шпindel **4** таким чином, щоб піднятий центр (напрямний) був направлений на диск. Натисніть на опорний фланець, щоб зафіксувати його на місці.
3. Встановіть диск **19** навпроти опорного фланця таким чином, щоб піднятий центр (напрямний) опорного фланця був направлений на диск.
4. Натискаючи кнопку блокування шпинделя, коли шестигранні заглиблення спрямовані від диска, накрутіть

блокувальний фланець 7 на шпindelь таким чином, щоб виступи з'єдналися з двома гніздами на шпindelі.

5. Натиснувши кнопку блокування шпindelя, затягніть блокувальний фланець 7 вручну або ключем, що входить до комплекту постачання. (Використовуйте блокувальний фланець лише якщо він в ідеальному стані.) Див. **Таблицю приладдя та захисних кожухів** для отримання інформації щодо фланців.

6. Для зняття диска виконайте описану вище процедуру у зворотному порядку.

## Встановлення полірувальних дисків-підшов (рис. А, F)

**ПРИМІТКА.** Використання захисного кожуха з полірувальними дисками, що використовують диски-підшови, які часто називають волоконними гумовими дисками, не є необхідним. Оскільки для цього приладдя захисний кожух не є необхідним, невідомо, чи буде він підходити, якщо його все-таки встановлять.

**▲ ПОПЕРЕДЖЕННЯ.** Неправильне розміщення фланця/затискної гайки/ диска може призвести до серйозного травмування (або пошкодження інструмента або диска).

**▲ ПОПЕРЕДЖЕННЯ.** Для шліфувальних, різальних, полірувальних пелюсткових дисків, чашкоподібних або дископодібних дровтових щіток необхідно встановлювати відповідні захисні кожухи.

1. Встановіть або відповідним чином накрутіть диск-підшову 16 на шпindelь.
2. Розмістіть полірувальний диск 17 на диску-підшові 16.
3. Натиснувши кнопку блокування шпindelя 3, накрутіть затискну гайку 18 на шпindelь, спрямовуючи піднятий виступ на затискній гайці до центру шліфувального диска та опорної прокладки.
4. Затягніть затискну гайку вручну. Після цього натискайте кнопку блокування шпindelя та обертайте полірувальний диск, доки він та затискна гайка не будуть щільно затягнені.
5. Щоб зняти диск, повертайте диск-підшову та полірувальний диск, відпускаючи кнопку блокування шпindelя.

## Установлення та зняття комірних дисків (рис. А)

Комірні диски встановлюються безпосередньо на шпindelь з різьбою. Різьблення приладдя повинне відповідати різьбленню шпindelя.

1. Зніміть опорний фланець, потягнувши його від інструмента.
2. Вручну закрутіть диск на шпindelі 4.
3. Натисніть кнопку блокування шпindelя 3 й за допомогою гайкового ключа затягніть маточину диска.
4. Для зняття диска виконайте описану вище процедуру у зворотному порядку.

**ПРИМІТКА.** Неправильне встановлення диска перед увімкненням інструмента може призвести до пошкодження інструмента або диска.

## Встановлення чашкоподібних щіток та дископодібних дровтових щіток (рис. А)

**▲ ПОПЕРЕДЖЕННЯ.** Неправильне розміщення фланця/затискної гайки/ диска може призвести до серйозного травмування (або пошкодження інструмента або диска).

**▲ ОБЕРЕЖНО!** Для зниження ризику травмування одягайте робочі рукавиці під час роботи з чашкоподібними та дископодібними дровтовими щітками. Щітки можуть бути гострими.

**▲ ОБЕРЕЖНО!** Щоб знизити ризик пошкодження інструмента, диск або щітка не повинні торкатися захисного кожуха під час установлення та використання. Приладдя може пошкодитися, що може спричинити від'єднання дротів від диска або чаші.

Чашкоподібні або дископодібні дровтові щітки встановлюються безпосередньо на різьблений шпindelь без використання фланців. Використовуйте виключно чашкоподібні або дископодібні дровтові щітки з різьбленою маточиною. Це приладдя можна додатково придбати у місцевого дилера або в офіційному сервісному центрі.

1. Встановіть інструмент на верстак, захисним кожухом догори.
2. Вручну закрутіть диск на шпindelі.
3. Натисніть кнопку блокування шпindelя 3 й за допомогою гайкового ключа затягніть чашкоподібну або дископодібну дровтову щітку на маточині.
4. Для зняття диска виконайте описану вище процедуру у зворотному порядку.

**ПРИМІТКА.** Для зниження ризику пошкодження інструмента правильно встановлюйте маточину диска перед увімкненням інструмента.

## Перед експлуатацією

- Установіть захисний кожух і відповідний диск. Не використовуйте занадто зношені диски.
- Переконайтеся, що опорний і блокувальний фланці встановлені правильно. Дотримуйтесь інструкцій, наведених у **Таблиці приладдя та захисних кожухів**.
- Переконайтеся, що диск обертається в тому напрямку, який вказано стрілками на приладді чи інструменті.
- Не використовуйте пошкоджене приладдя. Перед кожним використанням необхідно оглядати приладдя, наприклад, абразивні диски – на наявність пошкоджень та тріщин, диски-підшови – на наявність тріщин або надмірний знос, дровтову щітку – на порив дротів чи тріщини. Якщо електричний інструмент або приладдя падали, необхідно оглянути їх на пошкодження та встановити приладдя без дефектів. Після огляду та встановлення приладдя відступіть на певну відстань та попросіть сторонніх відійти від площини обертання приладдя. Запустіть електричний інструмент на максимальній швидкості без навантаження та залиште його в робочому стані впродовж однієї хвилини. Пошкоджене приладдя зламається під час цього запуску.

## РЕЖИМ РОБОТИ

### Інструкції з використання

**▲ ПОПЕРЕДЖЕННЯ.** Завжди дотримуйтесь усіх інструкцій з техніки безпеки та відповідних норм.

**▲ ПОПЕРЕДЖЕННЯ.** Щоб знизити ризик серйозних тілесних ушкоджень, вимкніть інструмент і відключіть акумулятор перед виконанням будь-яких налаштувань або змінанням/установленням додаткового обладнання або приладдя. Випадковий запуск може призвести до травм.

**▲ ПОПЕРЕДЖЕННЯ.**

- Переконайтеся, що всі матеріали, що підлягають шліфуванню або різанню, були надійно закріплені.

- Закріпіть заготовку. Використовуйте затискачі або кліщі для закріплення та утримання заготовки на стійкій поверхні. Важливо надійно закріпити та утримувати заготовку, щоб запобігти її зміщенню та втраті контролю. Зміщення заготовки або втрата контролю можуть становити небезпеку та призвести до травм.
- Під час роботи з цим інструментом обов'язково надягайте робочі рукавиці.
- Редуктор сильно нагрівається під час роботи.
- Прикладайте помірні зусилля до інструмента. Не допускайте бокового тиску на диск.
- Обов'язково встановлюйте захисний кожух і відповідний диск. Не використовуйте надмірно зношені диски.
- Уникайте перевантаження інструмента. Якщо інструмент нагрівся, дайте йому попрацювати декілька хвилин без навантаження, щоб приладдя охолонуло. Не торкайтеся приладдя, доки воно не охолонуло. Диски сильно нагріваються під час роботи.
- Ніколи не використовуйте шліфувальні диски без належного захисного кожуха.
- Не використовуйте цей електричний пристрій в установках для відрізання.
- Ніколи не використовуйте промокальний папір із абразивними дисками на клейовій основі.
- Майте на увазі, що після вимкнення інструмента диск продовжує обертатися.

### Правильне положення рук (рис. Б)

**▲ ПОПЕРЕДЖЕННЯ.** Щоб знизити ризик серйозних травм, **ЗАВЖДИ** правильно розташуйте руки, як показано на рисунку.

**▲ ПОПЕРЕДЖЕННЯ.** Щоб знизити ризик серйозних травм, **ЗАВЖДИ** надійно тримайте інструмент, щоб попередити випадкову віддачу.

При правильному положенні рук необхідно одну руку тримати на боковій ручці **5**, а іншу – на корпусі інструмента, як показано на рис. Г.

### Пересувний перемикач (рис. А)

**▲ ОБЕРЕЖНО!** Міцно тримайте бокову ручку та корпус інструмента, щоб не втрачати контроль за ним під час запуску й використання, до моменту, коли приладдя перестане обертатися. Перед тим, як покласти інструмент, переконайтеся, що диск припинив обертатися.

**ПРИМІТКА.** Щоб зменшити ризик несподіваного руху інструмента, не вмикайте і не вимикайте його під навантаженням. Перед тим, як торкатися оброблюваної поверхні, дайте шліфувальній машині розігнатися до повної швидкості. Підніміть інструмент з поверхні перед тим, як його вимкнути. Дозвольте інструменту повністю зупинитися перед тим, як покласти його.

**▲ ПОПЕРЕДЖЕННЯ.** перед установкою акумулятора в інструмент переконайтеся, що пересувний перемикач знаходиться у положенні Вимк.; для цього натисніть і відпустіть задню половину перемикача. Переконайтеся, що після кожного збою живлення пересувний перемикач знаходиться в положенні, як описано вище. Якщо повзунковий перемикач перебуватиме у положенні «Увімк.» під час відновлення живлення, інструмент може неочікувано вимкнутися.

Щоб увімкнути інструмент, змістіть двопозиційний перемикач **1** в сторону передньої частини інструмента. Щоб вимкнути інструмент, відпустіть двопозиційний повзунковий перемикач.

Для безперервної роботи переведіть перемикач до передньої частини інструмента та натисніть його передню частину. Щоб вимкнути інструмент, що працює у режимі безперервної роботи, натисніть на задню частину повзункового перемикача та відпустіть його.

### Кнопка блокування шпинделя (рис. А)

Кнопка блокування шпинделя **3** призначена для уникнення обертання шпинделя під час встановлення або зняття дисків. Приводьте в дію блокування шпинделя лише тоді, коли інструмент вимкнено, відключено від джерела живлення та повністю зупинено.

**ПРИМІТКА.** Щоб знизити ризик пошкодження інструмента, не використовуйте кнопку блокування шпинделя під час роботи інструмента. Це може призвести до пошкодження інструмента та до відкручування приладдя, що може травмувати.

Щоб скористатися блокуванням, натисніть на кнопку блокування шпинделя **3** і поверніть шпиндель далі.

### Шліфування, полірування і очищення поверхні дровотими щітками

**▲ ОБЕРЕЖНО!** Завжди використовуйте захисний кожух належного типу відповідно до інструкцій цього посібника.

Обробка поверхні заготовки:

1. Дозвольте інструменту досягти повної швидкості до того, як він торкнеться робочої поверхні.
2. Застосовуйте мінімальний тиск до робочої поверхні, дозволяючи інструменту працювати на високій швидкості. Швидкість зняття матеріалу найбільша, коли інструмент працює на високій швидкості.
3. Зберігайте належний кут між інструментом та робочою поверхнею. Див. інформацію про кути, залежно від функції, в таблиці.

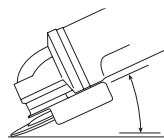

Функція	Кут
Шліфування	20–30°
Полірування пелюстковими дисками	5–10°
Полірування диском-підшовою	5–15°
Очищення дровотою щіткою	5–10°

4. Край диска має торкатися робочої поверхні.
  - Під час шліфування, полірування пелюстковими дисками або очищення дровотою щіткою постійно переміщайте інструмент вперед та назад, щоб уникнути появи канавок на робочій поверхні.

- Під час полірування диском-підшоною постійно переміщайте інструмент по прямій лінії, щоб уникнути займання та закручування робочої поверхні.

**ПРИМІТКА.** Інструмент, який залишили на робочій поверхні, може пошкодити заготовку.

5. Заберіть інструмент з робочої поверхні до його вимкнення. Дозвольте інструменту повністю зупинитися перед тим, як покласти його.

**▲ ОБЕРЕЖНО!** Будьте особливо уважні при роботі з кромкою, тому що шліфувальний інструмент може раптово різко зміститися.

### **Застереження щодо роботи з пофарбованими заготовками**

1. Полірування або очищення дротовою щіткою поверхні з фарбою на основі свинцю НЕ РЕКОМЕНДУЄТЬСЯ через складність контролю забрудненого пилю. Найбільш небезпечним отруєння свинцем є для дітей та вагітних жінок.
2. Оскільки без хімічного аналізу важко визначити, чи містить фарба свинець, ми рекомендуємо нижченаведені застережні заходи при обробці фарбованої поверхні.

### **Особиста безпека**

1. Діти та вагітні жінки не повинні знаходитися в робочій зоні при поліруванні чи обробці дротовою щіткою фарбованих поверхонь до завершення прибирання.
2. Слід вдягнути протипилову маску або респіратор при вході у робочу зону. Фільтр підлягає щоденній заміні, включаючи випадки ускладненого дихання при роботі оператора.

**ПРИМІТКА.** Слід використовувати лише протипилові маски, що розраховані для роботи при наявності пилю або випаровувань фарби, що містить свинець. Звичайні маски для фарбування не надають такого захисту. Зверніться до свого місцевого дилера для отримання маски, що відповідає вимогам Національного інституту охорони праці (NIOSH).

3. У робочій зоні заборонено ЇСТИ, ПИТИ та ПАЛИТИ, щоб уникнути потрапляння частинок фарби в організм. Робочі повинні помитися ПЕРЕД тим, як їсти, пити або палити. Не слід залишати у робочій зоні їжу, напої та цигарки, адже на них може потрапити пилю.

### **Безпека навколишнього середовища**

1. Фарбу слід знімати так, щоб звести до мінімуму утворення пилю.
2. Зони, де знімається фарба, слід закрити листами пластику товщиною 4 міл.
3. Полірування слід виконувати так, щоб скоротити потрапляння пилю за межі робочої зони.

### **Очищення та утилізація**

1. Всі поверхні робочої зони потрібно щоденно чистити пилосмоком і ретельно мити протягом всього процесу обробки. Фільтрувальні мішки пилосмока потрібно часто міняти.
2. Пластикові панелі потрібно зібрати та утилізувати разом с пилом та іншим сміттям. Їх потрібно помістити у закритий контейнер для сміття та викинути звичайним способом збирання сміття. Під час прибирання діти та вагітні жінки повинні знаходитися подалі від робочої зони.
3. Всі іграшки, меблі та посуд, що використовуються дітьми, потрібно ретельно помити перед наступним використанням.

### **Шліфування та обрізання кромки**

**▲ ПОПЕРЕДЖЕННЯ.** Не використовуйте диски для шліфування/розрізання кромки для шліфування поверхні, тому що вони не розраховані на боковий тиск, що виникає при шліфуванні поверхні. Це може призвести до поломки диска та травми.

**▲ ОБЕРЕЖНО!** Диски, що використовуються для різання та шліфування кромки, можуть зламатися або спричинити віддачу, якщо вони зігнуться або скрутяться при використанні інструмента. Під час роботи зі шліфування або різання кромки відкрита сторона захисного кожуха має бути спрямована від оператора.

**ПРИМІТКА.** Шліфування/підрізання кромки диском типу 27 повинно обмежуватися неглибоким підрізанням і надрізанням, менше 13 мм у глибину, коли диск новий. Потрібно зменшувати глибину підрізання/надрізання на величину зменшення радіуса диска в міру його зношення. Для отримання додаткової інформації див. «Таблицю приладдя та захисних кожухів». Шліфування/підрізання кромки диском типу 41 вимагає використання захисного кожуха типу А.

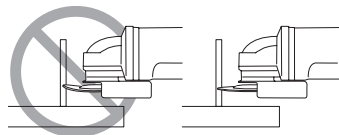

1. Дозвольте інструменту досягти повної швидкості до того, як він торкнеться робочої поверхні.
2. Застосовуйте мінімальний тиск до робочої поверхні, дозволяючи інструменту працювати на високій швидкості. При високій швидкості об/хв. інструмента його швидкість шліфування/різання є найбільшою.
3. Відкрита нижня частина диска повинна бути спрямована від вас.
4. Коли інструмент розпочав робити розріз та в заготовці вже зроблена канавка, не змінюйте кут різання. Зміна кута може призвести до згинання диска та спричинити його поломку. Диски для шліфування кромки не витримують бокового тиску, що спричиняється згинанням.
5. Заберіть інструмент з робочої поверхні до його вимкнення. Дозвольте інструменту повністю зупинитися перед тим, як покласти його.

### **Різання металу**

**Під час різання абразивними дисками на клейовій основі завжди використовуйте захисний кожух типу А.**

Під час різання не поспішайте, обирайте швидкість відповідно до матеріалу, який ріжете. Не тисніть на різальний диск, не нахилийте та не коливайте машину.

Не зменшуйте швидкість обертання різальних дисків за рахунок бокового тиску.

Машина завжди повинна працювати в режимі зустрічного шліфування. В іншому випадку існує небезпека неконтрольованого витіснення з розрізу.

Розрізаючи профілі та квадратні заготовки, рекомендується починати з найменшого поперечного перерізу.

## Грубе шліфування

**Ніколи не використовуйте різальні диски для грубого шліфування.**

**Завжди використовуйте захисний кожух типу В.**

Оптимальні результати грубого шліфування досягаються, коли шліфувальна машина знаходиться під кутом 30–40° до поверхні. Рухайте шліфувальну машину туди-назад з помірним зусиллям. У такий спосіб заготовка не перегріватиметься, не змінюватиме колір і на ній не утворюватимуться заглиблення.

## Різнання каменю

**Ця шліфувальна машина призначена виключно для сухого різання.**

Для різання каменю рекомендується використовувати алмазні різальні диски. Обов'язково використовуйте протипилову маску під час роботи.

## Поради з експлуатації

**Будьте особливо уважні під час вирізання отворів в стінах будівельних конструкцій.**

Прорізування отворів у стінах регулюється встановленими нормами, специфічними для кожної окремої країни. Цих норм слід дотримуватися за будь-яких обставин. Перед початком робіт проконсультуйтеся з відповідальним конструктором, архітектором або виконробом.

## ТЕХНІЧНЕ ОБСЛУГОВУВАННЯ

Ваш інструмент виробництва компанії DEWALT призначений для роботи протягом довгого часу з мінімальним обслуговуванням. Тривала задовільна робота інструмента залежить від його належного обслуговування та регулярного очищення.

**▲ ПОПЕРЕДЖЕННЯ.** Щоб знизити ризик серйозних тілесних ушкоджень, вимкніть інструмент і відключіть акумулятор перед виконанням будь-яких налаштувань або зніманням/установленням додаткового обладнання або приладдя. Випадковий запуск може призвести до травм.

Зарядний пристрій та акумулятор не підлягають обслуговуванню.

Контактну інформацію сервісного центру див. на зворотній стороні цього посібника або на веб-сайті [www.2helpU.com](http://www.2helpU.com).

## Змащування

Ваш електричний інструмент не вимагає додаткового змащування.

## Очищення

**▲ ПОПЕРЕДЖЕННЯ.** Небезпека ураження електричним струмом або механічного пошкодження. Перед чистенням від'єднайте електричний пристрій від джерела живлення.

**▲ ПОПЕРЕДЖЕННЯ.** Для безпечної і продуктивної експлуатації електричний пристрій і вентиляційні отвори мають бути чистими.

**▲ ПОПЕРЕДЖЕННЯ.** Коли пил та бруд стають помітними та починають накопичуватися біля вентиляційних отворів, вивувайте бруд та пил зсередини основного корпусу за допомогою сухого повітря. Використовуйте рекомендовані засоби захисту органів зору та рекомендовану протипилову маску при виконанні цієї операції.

**▲ ПОПЕРЕДЖЕННЯ.** Ніколи не використовуйте розчинники та інші агресивні хімічні засоби для

очищення неметалевих деталей інструмента. Такі хімічні речовини можуть нанести шкоду матеріалам, що використовуються в цих деталях. Використовуйте вологу ганчірку, змочену лише водою з м'яким милом. Не дозволяйте рідині потрапляти всередину інструмента та ніколи не занурюйте деталі інструмента в рідину. Вентиляційні отвори потрібно очищати сухою м'якою неметалевою щіткою та/або прийнятним пилюмоком. Не використовуйте воду та мийні розчини. Використовуйте засоби захисту очей і рекомендовану протипилову маску.

## Додаткове приладдя

**▲ ПОПЕРЕДЖЕННЯ.** Оскільки інші аксесуари, окрім тих, які пропонує DEWALT, не тестувалися із цим виробом, використання таких аксесуарів із цим інструментом може бути небезпечним. Щоб зменшити ризик травмування, із цим інструментом слід використовувати виключно приладдя, яке компанія DEWALT рекомендує.

**▲ ПОПЕРЕДЖЕННЯ.** Не використовуйте абразивні диски на клейовій основі, термін придатності (EXP) яких вищов відповідно до маркування біля центру диска (за наявності). Прострочені диски частіше розриваються, призводячи до серйозних травм. Зберігайте абразивні диски на клейовій основі в сухому місці без різких перепадів температури або проявів вологості. Знищуйте прострочені або пошкоджені диски, щоб унеможливити їх подальше використання. Зверніться до свого дилера для отримання додаткової інформації щодо відповідного приладдя.

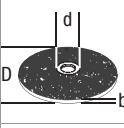
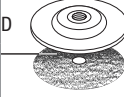
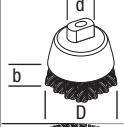
	Макс.			Мін. швидкість обертання [мін. <sup>-1</sup> ]	Периферійна швидкість [м/с]	Довжина отвору з різьбленням [мм]
	D [мм]	b [мм]	d [мм]			
	115	6,4	22,23	11500	80	–
	125	6,4	22,23	11500	80	–
	115	–	–	11500	80	–
	125	–	–	11500	80	–
	75	30	M14	11500	45	20,0
	115	13	M14	11500	80	20,0

## Чип Tool Connect™ (рис. Н)

**▲ ПОПЕРЕДЖЕННЯ.** Щоб знизити ризик серйозних травм, вимкніть пристрій та вийміть акумулятор перед виконанням будь-яких налаштувань або зніманням/установленням додаткового обладнання чи приладдя. Випадковий запуск може призвести до травм. Цей інструмент підтримує чипи Tool Connect™ і в ньому передбачено місце для встановлення чипа Tool Connect™.

Чип Tool Connect™ — це додатковий додаток для вашого смарт-пристрою (наприклад, смартфона або планшета), який підключає пристрій до мобільного додатку для використання функцій управління запасами.

Додаткову інформацію див. у розділі **Tool Connect™ «Інструкції з використання чипа»**.

#### Встановлення чипа Tool Connect™

1. Вийміть стопорні гвинти **21**, які закріплюють захисну кришку чипа Tool Connect™ **22** на інструменті.
2. Зніміть захисну кришку та вставте чип Tool Connect™ у порожню кишеню **23**.
3. Переконайтеся, що чип Tool Connect™ знаходиться врівень з корпусом. Закріпіть його стопорними гвинтами і затягніть гвинти.
4. Додаткову інформацію див. у розділі **Tool Connect™ «Інструкції з використання чипа»**.

#### Захист навколишнього середовища



Пристрої/акумулятори підлягають переробці, але якщо вони позначені знаком із перекресленим контейнером для сміття, їх не можна викидати зі звичайними побутовими відходами.

Повністю розрядіть акумулятори і витягніть їх з приладу, а також витягніть будь-які джерела світла за можливості. Видалення будь-якої персональної інформації з виробу є відповідальністю користувача. Потім доставте їх до офіційного центру збору відходів або до представника роздрібної торгівлі, який безкоштовно приймає участь у зборі відходів.

Упакування має бути утилізованим відповідно до коду маркування матеріалу. Інструкції з експлуатації та техніки безпеки мають бути утилізованими після припинення використання виробу.

Дізнайтеся про місцеві/муниципальні рекомендації щодо поводження з відходами. Для додаткової інформації завітайте на сайт [www.2helpU.com](http://www.2helpU.com) і відскануйте наведений вище QR-код.



Виробник:  
"Stanley Black & Decker Deutschland GmbH" Black-&-Decker Str.40, D-65510 Idstein, Німеччина

#### Додаткова інформація щодо захисних кожухів та приладдя для DCG45M

Використовуючи сегментовані алмазні диски, застосовуйте лише алмазні диски з периферійним зазором не більше 10 мм і негативним переднім кутом.

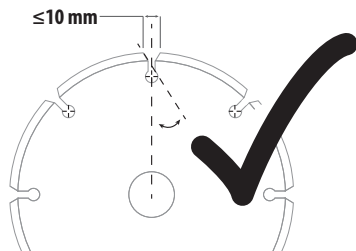



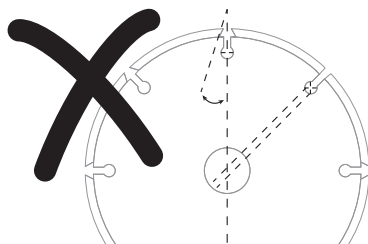



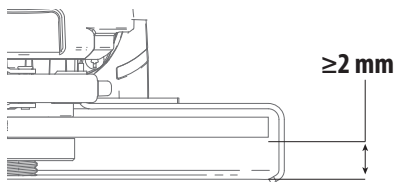



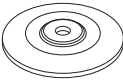

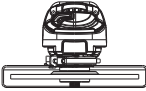

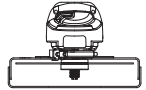

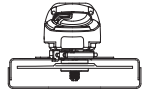
**НЕ ВИКОРИСТОВУЙТЕ** сегментовані алмазні диски з периферійним зазором більше 10 мм та/або позитивним переднім кутом.

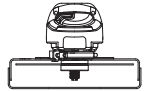
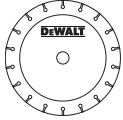
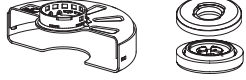
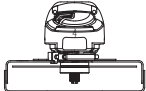

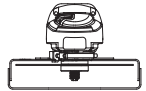
Нижня частина приладдя всіх шліфувальних, полірувальних дисків та дископодібних дротових щіток повинна знаходитися всередині захисного кожуха на відстані щонайменше 2 мм від нижньої кромки захисного кожуха.



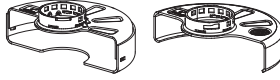
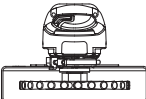

**DCG45M Приладдя та захисні кожухи**

Спосіб застосування	Тип приладдя	Приладдя	Захисний кожух	Збірка для ознайомлення
Шліфування поверхні	Тип диска 27		 Тип В (шліфування)	
Різання	Тип диска 41 (1А) (для металу)		 Тип А (для закритого різання)	
	Тип диска 42 (27А) (для металу)		 Тип А (для закритого різання)	
	Тип диска 41 (1А) (для цегляної/бетонної кладки)		 Тип А (для закритого різання)	
	Різальний диск з алмазним покриттям (для цегляної/бетонної кладки)		 Тип А (для закритого різання)	
	Абразивні диски для інших матеріалів, окрім металу або цегляної/бетонної кладки		 Тип А (для закритого різання)	
	Подвійного призначення (що можуть використовуватися і як різальні, і як шліфувальні)	Абразивний диск подвійного призначення		 Тип А (для закритого різання)
Очищення дротою щіткою	Дископодібна дротова щітка		 Тип А або тип В (для закритого різання або шліфування)	
	Чашкоподібна дротова щітка		Захисний кожух не є необхідним	

<sup>4</sup> Припустиме профілювання дисків з алмазним покриттям див. у таблиці «Додаткова інформація щодо захисних кожухів та приладдя».

Спосіб застосування	Тип приладдя	Приладдя	Захисний кожух	Збірка для ознайомлення
Полірування	Пелюстковий диск (тип 27/ тип 29)		 Тип В (шліфування)	
	Гнучкий абразив (напр. наждачний папір) (з гнучким диском-підшоєю)		 Захисний кожух не є необхідним	
<p><sup>6</sup> Гумовий диск-підшоєва та затиска гайка полірувального диска (входить до комплекту поставки диска-підшоєви) можна додатково купити в місцевій дилерській компанії DEWALT або офіційному сервісному центрі DEWALT.</p>				

**Рекомендації щодо захисних кожухів та приладдя**

Не затверджені диски	Тип 11/ T11	
Ключ для комірного диска	Ключ для комірного диска можна додатково купити в місцевій дилерській компанії DEWALT або офіційному сервісному центрі DEWALT.	

**▲ НЕБЕЗПЕЧНО! Не використовуйте для різання деревини або різьблення по дереву. Не використовуйте полотна з зубцями. Це може призвести до серйозних травм.**

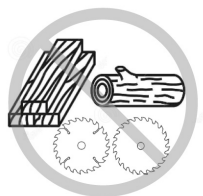



## Гарантійні умови

Шановний покупець!

Вітаємо Вас із придбанням високоякісного виробу DEWALT та висловлюємо вдячність за Ваш вибір.

1. Під час купівлі виробу вимагайте перевірки його комплектності та справності у Вашій присутності, інструкцію з експлуатації та заповнений Гарантійний талон українською мовою. У гарантійному талоні мають бути зазначені: модель, дата продажу, серійний номер, дата виробництва інструмента; назва, печатка і підпис торговельної організації. У разі відсутності у Вас правильно заповненого Гарантійного талона, а також невідповідності зазначених у ньому даних, ми будемо змушені відхилити Ваші претензії щодо якості даного виробу.

2. Щоб уникнути непорозуміння, наполегливо просимо Вас перед початком роботи з виробом уважно ознайомитися з інструкцією з його експлуатації. Правовою основою цих гарантійних умов є чинне законодавство. Гарантійний термін на даний виріб становить 12 місяців і обчислюється з дня продажу. У разі усунення недоліків виробу гарантійний термін продовжується на період його перебування в ремонті. Термін служби виробу становить 5 років з дня продажу.

3. У разі виникнення будь-яких проблем у процесі експлуатації виробу рекомендуємо Вам звертатися лише до уповноважених сервісних центрів DEWALT, адреси та телефони яких Ви можете знайти у гарантійному талоні, на сайті [www.2helpU.com](http://www.2helpU.com) або дізнатися у магазині. Наші сервісні станції – це не лише кваліфікований ремонт, а й широкий асортимент запасних частин і приладдя.

4. Виробник рекомендує проводити періодичну перевірку та технічне обслуговування виробу в уповноважених сервісних центрах.

5. Наші гарантійні зобов'язання поширюються лише на несправності, виявлені протягом гарантійного терміну та спричинені дефектами виробництва і/або матеріалів.

6. Гарантійні умови не поширюються на несправності виробу, що виникли внаслідок:

- Недотримання користувачем вимог інструкції з експлуатації виробу, використання виробу не за призначенням, неправильного зберігання, застосування приладдя, витратних матеріалів і запасних частин, не передбачених виробником.
- Механічного пошкодження (відколи, тріщини та руйнування) внутрішніх і зовнішніх деталей виробу, основних і допоміжних рукояток, мережевого електричного кабелю, спричиненого зовнішнім ударом або будь-яким іншим впливом.
- Потраплення у вентиляційні отвори та проникнення всередину виробу сторонніх предметів, матеріалів чи речовин, які не є відходами, що супроводжують використання виробу за призначенням, таких як: стружка, тирса, пісок тощо.
- Впливу на виріб несприятливих атмосферних та інших зовнішніх факторів, таких як дощ, сніг, підвищена вологість, нагрівання, агресивні середовища, невідповідність параметрів живильної електромережі, зазначених на інструменті.

- Стихійного лиха. Пошкодження або втрата виробу, пов'язані з непередбаченими лихами, стихійними явищами, у тому числі внаслідок дії непереборної сили (пожежа, блискавка, потоп та інші природні явища), а також внаслідок перепадів напруги в електромережі та інших причин, які знаходяться поза контролем виробника.

7. Гарантійні умови не поширюються:

- На інструменти, які піддавалися розкриттю, ремонту або модифікації поза межами уповноваженого сервісного центру.
- На деталі та вузли, що мають сліди природного зносу, такі як: приводні реміні та колеса, вугільні щітки, мастило, підшипники, зубчасте зачеплення редукторів, гумові ущільнення, сальники, напрямні ролики, муфти зчеплення, бойки, штовхачі, стволи тощо.
- На змінні та витратні частини: цанги, затискові гайки і фланці, фільтри, ножі, шліфувальні підшови, ланцюги, зірочки, пильні шини, захисні кожухи, пилки, абразиви, пильні та абразивні диски, фрези, свердла, бури тощо.
- На несправності, що виникли внаслідок перевантаження інструмента (як механічного, так і електричного), яке спричинило вихід з ладу одночасно двох і більше деталей та вузлів, таких як ротора і статора, обох обмоток статора, веденої і ведучої шестерні редуктора або інших вузлів і деталей. До безумовних ознак перевантаження виробу належать, зокрема: поява кольорів побіжності, деформація або оплавлення деталей і вузлів виробу, потемніння або обвуглення ізоляції проводів електродвигуна під впливом високої температури.





