

# **DEWALT®**

**DWE4557**

**DWE4559**

**DWE4579**

**DWE4579R**

**DWE4597**

**DWE4599**

**503910-33 RUS / UA**

Переклад з оригіналу інструкції

Малюнок 1

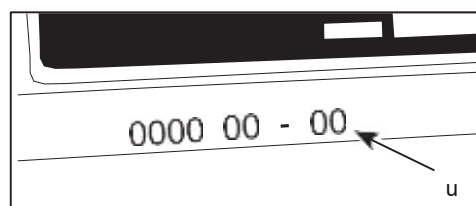
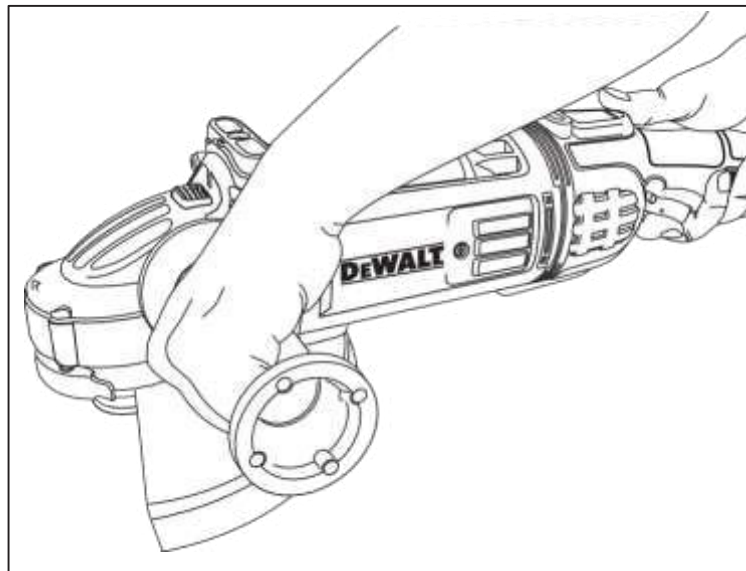
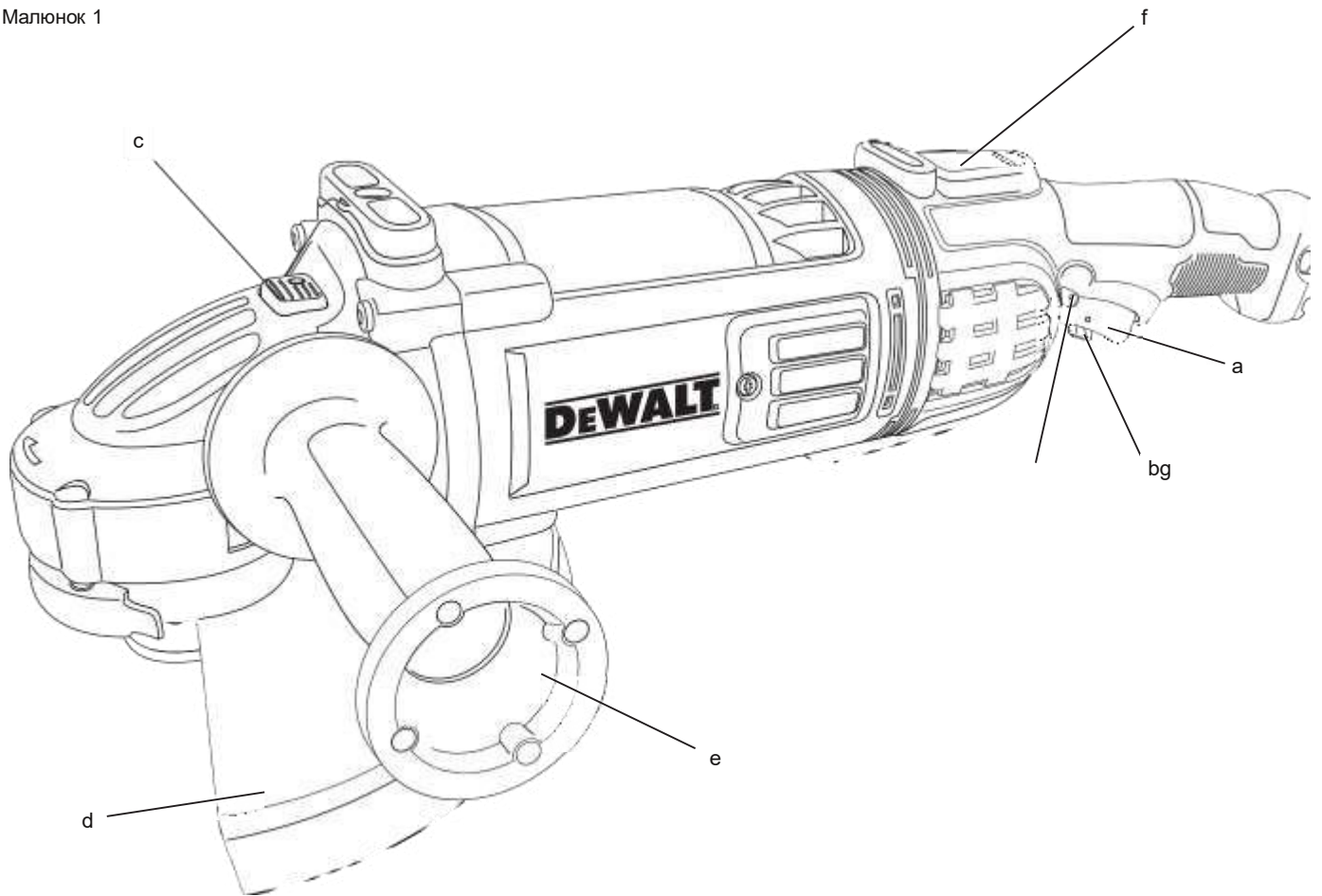

малюнок 2

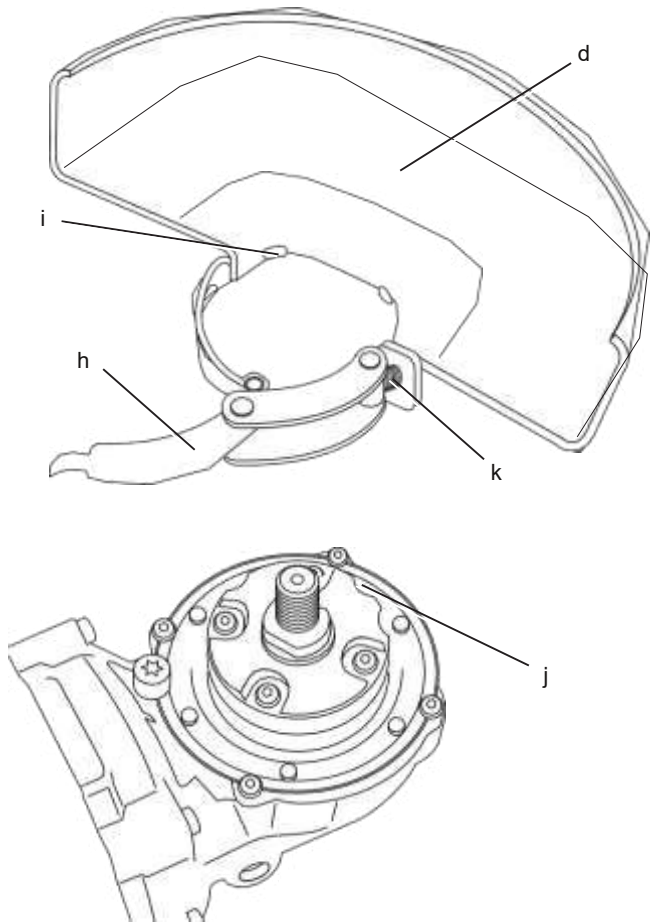

малюнок 3

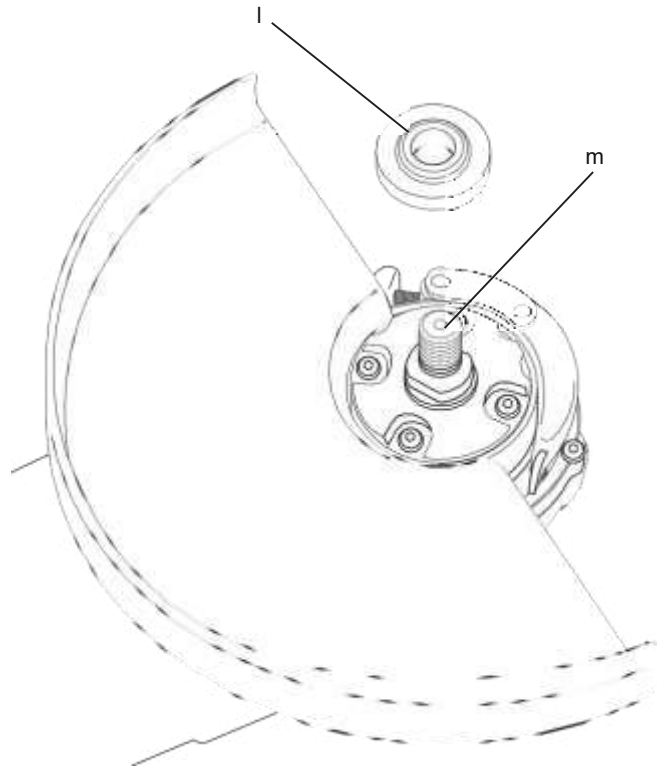

малюнок 4

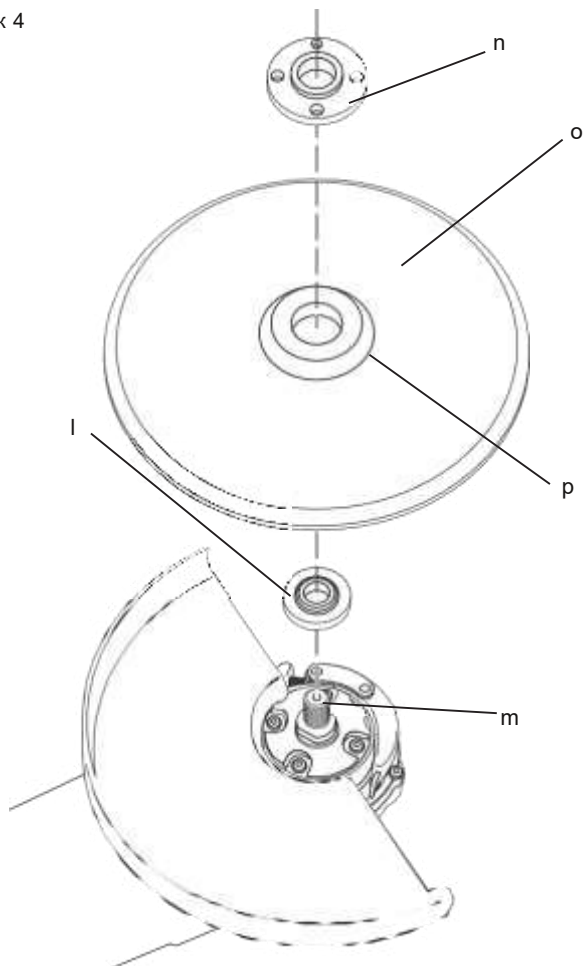

малюнок 5

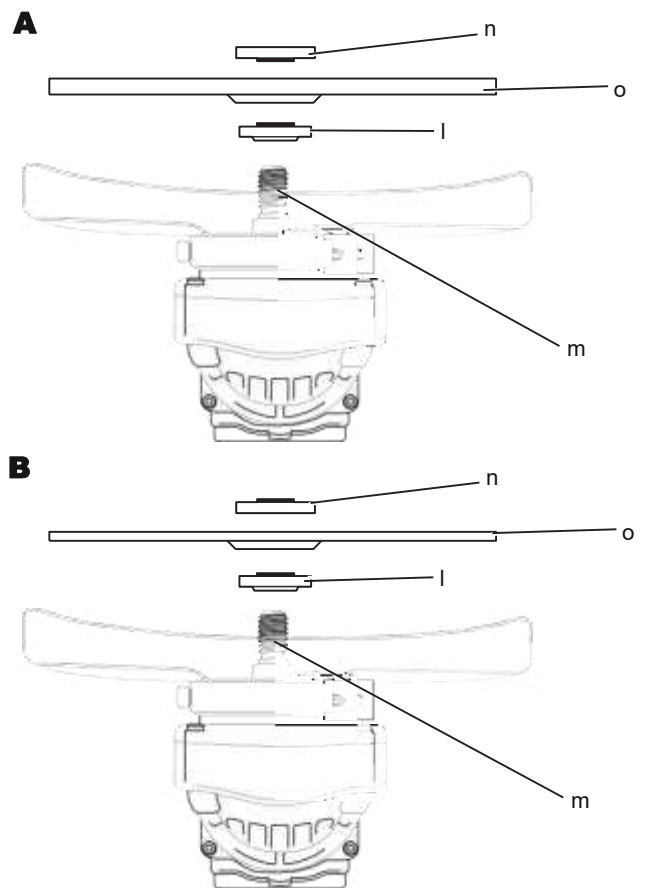

малюнок 6

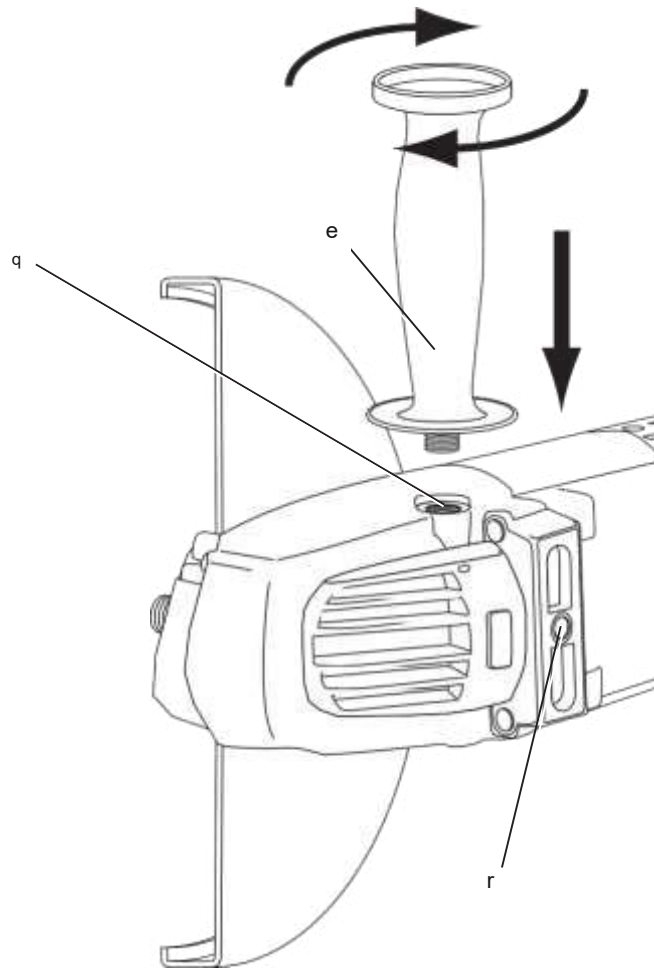

малюнок 7

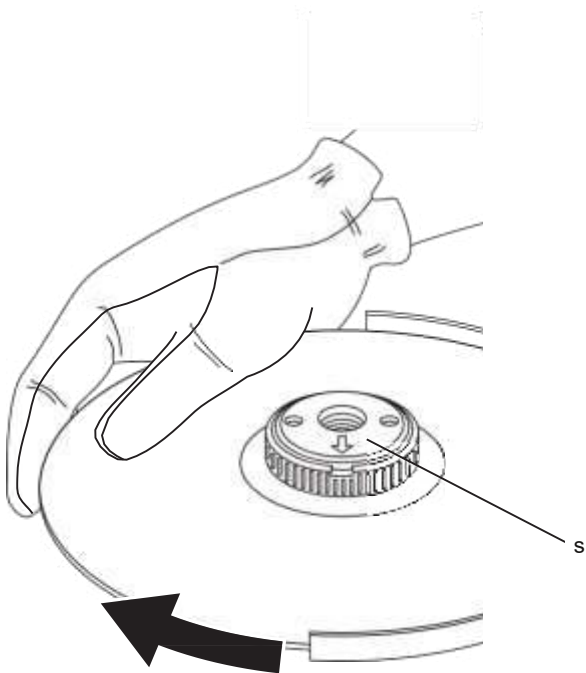

малюнок 8

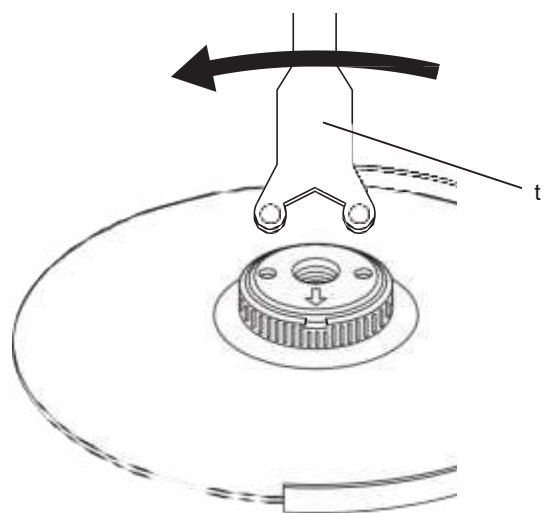

# КУТОВА ШЛІФУВАЛЬНА МАШИНА DWE4557, DWE4559, DWE4579, DWE4579R, DWE4597, DWE4599

## Вітаємо Вас!

Ви вибрали електричний інструмент фірми D E WALT. Ретельна розробка виробів, багаторічний досвід фірми з виробництва інструментів, різні удосконалення зробили інструменти D E WALT одними з найнадійніших помічників для професіоналів.

## Технічні характеристики

		DWE4557	DWE4597	DWE4559	DWE4579	DWE4599	DWE4579R
Напряга живлення	В	230	230	230	230	230	230
Тип		1	1	1	1	1	1
Споживана потужність QS Вт		2400	2600	2400	2600	2600	2600
	LX Вт			2200			
Число оборотів без навантаження /							
номінальна швидкість	об / хв	8500	8500	6500	6500	6500	6500
Діаметр диска	мм	180	180	230	230	230	230
Діаметр шпинделя		M14	M14	M14	M14	M14	M14
вага	кг	5,45	5,61	5,69	5,86	6,24	5,91

\* включаючи бічну рукоятку і захисний кожух

		DWE4557 QS / LX	DWE4597 QS / LX	DWE4559 QS / LX	DWE4579 QS / LX	DWE4599 QS / LX	DWE4579R QS / LX
L <sub>РА</sub> (ЗВУКОВИЙ ТИСК)	дБ (А)	96/97	96/94	97/97	96/96	96/94	96/95
K <sub>РА</sub> (похибка вимірювання звукового тиску)	дБ (А)	3	3	3	3	3	3
L <sub>WA</sub> (акустична потужність)	дБ (А)	107/108	107/105	108/108	107/107	107/105	107/106
K <sub>WA</sub> (похибка вимірювання акустичної потужності)	дБ (А)	3	3	3	3	3	3

Сума величин вібрації (сума векторів у трьох осях), виміряних відповідно до стандарту EN 60745: Значення

вібраційного впливу a<sub>h</sub>, шліфування поверхонь

a <sub>h</sub> , AG=	м / с <sup>2</sup>	8,5 / 9,0	8,5 / 8,0	7,0 / 7,0	7,0 / 7,0	4,5 / 4,5	7,0 / 7,0
Похибка K =	м / с <sup>2</sup>	1,5	1,5	1,5	1,5	1,5	1,5

Значення вібраційного впливу a<sub>h</sub>, шліфування диском

a <sub>h</sub> , DS=	м / с <sup>2</sup>	2,5 / 2,5	2,5 / 2,5	-	-	-	2,5 / 2,5
Похибка K =	м / с <sup>2</sup>	1,5	1,5	-	-	-	1,5

Рівень вібрації, зазначений в даному інформаційному листку, був розрахований за стандартним методом тестування відповідно до стандарту EN60745 і може використовуватися для порівняння інструментів різних марок. Він може також використовуватися для попередньої оцінки впливу вібрації.

*з іншими речами або міститься в неналежному стані, рівень вібрації буде відрізнятися від зазначеної величини. Це може значно збільшити вплив вібрації протягом всього періоду роботи інструментом. При оцінці рівня впливу вібрації необхідно також враховувати час, коли інструмент знаходився в вимкненому стані або коли він включений, але не виконує*



**УВАГА:** Заявлена величина вібрації відноситься тільки до основних видів застосування інструменту. Однак якщо інструмент застосовується не за основним призначенням,

будь-яку операцію. Це може значно зменшити рівень впливу протягом усього періоду роботи інструментом. Визначте додаткові запобіжні заходи для захисту оператора від впливу вібрації, такі як: ретельний догляд за інструментом

і приладдям, зміст рук в теплі, організація робочого місця.

### Мінімальні електричні запобіжники

Інструменти 230 В 10 ампер, електромережу

## Визначення попередження безпеки

Наступні визначення вказують на ступінь важливості кожного сигнального слова. Прочитайте керівництво по експлуатації та зверніть увагу на дані символи.



**НЕБЕЗПЕЧНО:** Чи означає надзвичайно небезпечну ситуацію, яка призводить до смертельного результату або серйозних травм.



**УВАГА:** Чи означає потенційно небезпечну ситуацію, яка може привести до смертельного результату або серйозних травм. **ПОПЕРЕДЖЕННЯ:** Чи означає потенційно небезпечну ситуацію, яка може



привести до травмування легкої або середньої тяжкості. **ЗАСТЕРЕЖЕННЯ:** Чи означає ситуацію, не пов'язану з отриманням тілесної травми,

яка, однак, може привести до пошкодження обладнання.



Небезпека ураження електричним струмом!



Вогнебезпечність!

## Декларація відповідності ЄС

### ДИРЕКТИВА ПО МЕХАНІЧНОМУ ОБЛАДНАННЮ



**DWE4557, DWE4559, DWE4579, DWE4579R, DWE4597, DWE4599**

D E WALT заявляє, що назва продукту помічена в розділі "Технічні характеристики",

розроблені в повній відповідності до стандартів: 2006/42 / EC, EN 60745-1, EN 60745-2-3.

Дані продукти також відповідають Директивам 2004/108 / EC і 2011/65 / EU. За додатковою інформацією звертайтеся за вказаною нижче адресою або за адресою, вказаною на останній сторінці керівництва.

Що нижче підписалися особа повністю відповідає за відповідність технічних даних і робить цю заяву від імені фірми D E WALT.

Хорст Гроссманн (Horst Grossmann) Віце-президент з інженерних розробок D E WALT, Richard-Klinger-Strasse 11, D-65510, Idstein, Germany

01.07.2012



**УВАГА:** Уважно прочитайте інструкцію з експлуатації для зниження ризику отримання травми.

## Загальні правила безпеки при роботі з електроінструментами



**УВАГА!** Уважно прочитайте всі інструкції з безпеки і керівництво по експлуатації. Недотримання всіх перерахованих нижче правил безпеки та інструкцій може призвести до ураження електричним струмом, пожежі та/або серйозних травм.

## **ЗБЕРЕЖІТЬ ВСІ ПРАВИЛА БЕЗПЕКИ І ІНСТРУКЦІЇ ДЛЯ ПОДАЛЬШОГО ВИКОРИСТАННЯ**

Термін «Електроінструмент» у всіх наведених нижче вказівках відноситься до Вашого мережевого (з кабелем) або акумуляторного (бездротового) електроінструменту.

### **1) БЕЗПЕКА РОБОЧОГО МІСЦЯ**

- a) **Тримайте робоче місце в чистоті** забезпечте хороше освітлення. Погане освітлення або безлад на робочому місці може призвести до нещасного випадку.
- b) **Не використовуйте електроінструменти, якщо є небезпека загоряння або вибуху, наприклад, поблизу легкозаймистих рідин, газів або пилу.** В процесі роботи електроінструмент створює іскрові розряди, які можуть запалити пил або горючі пари.
- c) **Під час роботи з приладом не підпускайте близько дітей або сторонніх осіб.** Відволікання уваги може викликати у Вас втрату контролю над робочим процесом.

### **2) ЕЛЕКТРОБЕЗПЕКА**

- a) **Вилка електроінструменту повинна відповідати змінного струму.** Ні в якому разі не видозмінюйте вилку електричного кабелю. **Не використовуйте з'єднувальні штепсели-перехідники, якщо в силовому кабелі електроінструменту є дрiт заземлення.** Використання оригінальної вилки кабелю і відповідної їй штепсельної розетки зменшує ризик ураження електричним струмом.
- b) **Під час роботи з електроінструментом уникайте фізичного контакту з заземленими об'єктами, такими як трубопроводи, радіатори опалення, електроплити і холодильники.** Небезпека ураження електричним струмом збільшується, якщо Ваше тіло заземлене.
- c) **Не використовуйте електроінструмент під дощем або у вологому середовищі.** Попадання води в електроінструмент

збільшує ризик ураження електричним струмом.

- d) **Будьте обережні, щоб з електричним кабелем. Ні в якому разі не використовуйте кабель для перенесення електроінструменту або для витягування його вилки з штепсельної розетки. Не піддавайте електричний кабель впливу високих температур і мастильних речовин; тримайте його в стороні від гострих кромки і рухомих частин інструменту.**  
  
Пошкоджений або заплутаний кабель збільшує ризик ураження електричним струмом.
- e) **При роботі з електроінструментом на відкритому повітрі використовуйте подовжувач, призначений для зовнішніх робіт.** Використання кабелю, придатного для роботи на відкритому повітрі, знижує ризик ураження електричним струмом.
- f) **При необхідності роботи з електроінструментом у вологому середовищі використовуйте джерело живлення, обладнаний пристроєм захисного відключення (УЗО).** Використання УЗО знижує ризик ураження електричним струмом.

### **3) БЕЗПЕКА**

- a) **При роботі з електроінструментами будьте уважні, слідкуйте за тим, що Ви робите, та використовуйте загальний глузд.** Не використовуйте електроінструмент, якщо Ви втомилися, а також перебуваючи під дією алкоголю або знижують реакцію лікарських препаратів і інших засобів. Найменша необережність при роботі з електроінструментами може привести до серйозної травми.
- b) **При роботі використовуйте засоби індивідуального захисту. Завжди надягайте захисні окуляри.** Своєчасне використання захисного спорядження, а саме: пилезащитної маски, черевик на нековзною підшві, захисного шолома або протишумових навушників, значно знизить ризик отримання травми.

c) **Не допускайте ненавмисного запуску. Перед тим, як підключити електроінструмент до мережі і / або акумулятора, підняти або перенести його, переконайтеся, що вимикач знаходиться в положенні «вимкнено».** Не переносьте електроінструмент з натиснутою кнопкою вимикача і не підключайте до розетки електроінструмент, вимикач якого встановлено в положення «включено», це може призвести до нещасного випадку.

d) **Перед включенням електроінструменту зніміть з нього все регулювальні або гайкові ключі.** Регулювальний або гайковий ключ, залишений закріпленим на деталі, що обертається електроінструменту, може стати причиною важкої травми.

e) **Працюйте в стійкою позі.** Завжди зберігайте рівновагу і стійку позу. Це дозволить Вам не втратити контроль при роботі з електроінструментом в непередбаченій ситуації.

f) **Одягайтеся відповідним чином.** Під час роботи не надягайте просторий одяг або прикраси. Слідкуйте за тим, щоб Ваше волосся, одяг або рукавички перебували в постійному віддаленні від рухомих частин інструменту. Вільний одяг, прикраси або довге волосся можуть потрапити в рухомі частини інструменту.

g) **Якщо електроінструмент забезпечений пристроєм тазбирання пилу, переконайтеся, що даний пристрій підключено і використовується належним чином.** Використання пристрою пиловидалення значно знижує ризик виникнення нещасного випадку, пов'язаного з запыленістю робочого простору.

#### **4) ВИКОРИСТАННЯ ЕЛЕКТРОІНСТРУМЕНТОВ І ТЕХНІЧНИЙ ДОГЛЯД**

a) **Не перевантажуйте електроінструмент.** Використовуйте Ваш інструмент за призначенням. Електроінструмент працює надійно і безпечно тільки при

дотриманні параметрів, зазначених в його технічних характеристиках.

b) **Не використовуйте електроінструмент, якщо його вимикач не встановлюється в положення включення або виключення.** Електроінструмент з несправним вимикачем становить небезпеку і підлягає ремонту.

c) **Вимикайте електроінструмент від джерела живлення та/ або виймайте акумулятор перед регулюванням, зміни додаткового обладнання або при зберіганні електроінструменту.**

Такі запобіжні заходи знижують ризик випадкового запуску електричного.

d) **Зберігайте невикористовувані електроінструменти в недоступному для дітей місці і не дозволяйте особам, які не знайомі з електричним або цими інструкціями, працювати з електроприладами.**

Прилади несуть небезпеку в руках недосвідчених користувачів.

e) **Регулярно перевіряйте справність електроінструменту.** Перевіряйте точність суміщення і легкість переміщення рухомих частин, цілісність деталей і будь-яких інших елементів електроінструменту, що впливають на його роботу. Не використовуйте несправний електроінструмент, поки він не буде повністю відремонтований.

Більшість нещасних випадків є наслідком недостатнього технічного догляду за електроінструментом.

f) **Слідкуйте за гостротою заточування і чистотою ріжучих приладдя.** Приналежності з гострими крайками дозволяють уникнути заклинювання і роблять роботу менш стомлюючої.

g) **Використовуйте електроінструмент, аксесуари та насадки відповідно до цього Керівництвом і з урахуванням робочих умов і характеру майбутньої роботи.** Використання електричних не за призначенням може призвести до виникнення небезпечних ситуацій.

## 5) ТЕХНІЧНЕ ОБСЛУГОВУВАННЯ

- а) Ремонт Вашого електроінструменту повинен виконуватись лише фахівцем з використанням ідентичних запасних частин. Це забезпечить безпеку Вашого електроінструмента в подальшій експлуатації.

## ДОДАТКОВІ СПЕЦІАЛЬНІ ПРАВИЛА БЕЗПЕКИ

### Заходи безпеки при виконанні всіх операцій

- а) Даний електроінструмент перед-значений для шліфування, зачистки (DWE4557 And DWE4597), очищення металевою щіткою і абразивного різання. Уважно прочитайте всі інструкції по використанню, правила безпеки, специфікації, а також розгляньте всі ілюстрації, входять в керівництво по експлуатації даного електроінструменту.

Недотримання всіх перерахованих нижче інструкцій може призвести до ураження електричним струмом, пожежі та/або отримання серйозної травми.

- б) Не рекомендується виконання даним інструментом робіт по зачистке і полірування (DWE4559, DWE4579, DWE4579R and DWE4599). Використання даного інструменту за призначенням може призвести до пошкодження інструменту та отримання тілесної травми.

- в) Не використовуйте додаткові приналежності і насадки, спеціально не розроблені і не рекомендовані виробником інструменту.

Можливість установки приналежностей і насадок на електроінструмент не забезпечує безпеки при його використанні.

- г) Номінальна швидкість обертання насадок повинна відповідати швидкості, зазначеній на електроінструменті. Диски та інші насадки при обертанні на швидкості, що перевищує їх номінальну швидкість, можуть розірватися і зірватися з кріплення.

- д) Зовнішній діаметр і товщина насадки повинні відповідати діапазону потужності Вашого електроінструменту.

е) Насадка неправильного розміру не закривається належним чином захитним кожухом і не забезпечує контролю при управлінні інструментом.

- ж) Посадкові отвори абразивних дисків, фланців, шліфувальних підшків та інших змінних абразивних приладдя повинні відповідати тілоразміру шпинделя електроінструмента.

Насадки з посадочними отворами, що не відповідають кріпильним деталям електроінструменту, можуть стати причиною розбалансованості, підвищеної вібрації і втрати контролю над електроінструментом.

- з) Ніколи не використовуйте пошкоджені насадки. Перед кожним використанням перевіряйте абразивні диски на наявність сколів і тріщин, диски-підшви - на наявність надривів і тріщин, проволочні щітки - на наявність ослабленої або зламаного дроту. У разі падіння електроінструменту або насадки перевірте їх на наявність пошкоджень або встановіть непошкоджену насадку. Після перевірки і установки насадки відійдіть самі і видаліть сторонніх осіб з площі обертання насадки і запустіть електроінструмент на максимальній швидкості без навантаження на одну хвилину.

Пошкоджені насадки відлітають в сторону протягом даного тестового періоду.

- и) Використовуйте засоби індивідуальної захисту. Залежно від типу виконуваних робіт надягайте щиток для захисту особи, захисну маску або захисні окуляри. Відповідно до необхідності надягайте респіратор, захисні навушники, рукавички і робочий фартух, здатний захитити відлітають дрібних абразивних частинок і фрагментів, що обробляються деталі. Засоби захисту для очей повинні зупиняти частки, що вилітають при виконанні різних видів робіт. Протипиліова маска або респіратор повинні забезпечувати фільтрацію твердих частинок, що утворюються в ході робіт. Тривала дія шуму високої інтенсивності може привести до погіршення слуху.

- к) Не дозволяється виконувати стороннім особам близько до робочої зони. Будь-яка особа, що входить в робочу зону, має

використовувати кошти індивідуаль-ного захисту. Фрагменти оброблюваної деталі або зруйнованої насадки можуть стати причиною травмування навіть за межами робочої зони.

- ж) Тримайте електроінструмент тільки за ізольовані поверхні при виконанні робіт, під час котояких ріжуча приналежність може зачепити приховану проводку або кабель підключення до електромережі.** Контакт ріжучої приналежності з находящимся під напругою проводом робить не покриті ізоляцією металеві частини електроінструменту «живими», що створює небезпеку ураження оператора електричним струмом.
- к) Розташуйте кабель підключення до електромережі на видаленні від вражаючої насадки.** У разі втрати контролю кабель може бути розрізаний або затиснений, а Ваша рука може бути затягнута обертається насадкою.
- л) Ніколи не кладіть електроінструмент, поки насадка повністю не зупиниться.** Обертається насадка може зачепити за поверхню, і електроінструмент вирветься з Ваших рук.
- м) Не вмикайте електроінструмент, якщо насадка спрямована на Вас.** Випадковий контакт обертової насадкою може привести до захоплення насадкою Вашого одягу і отримання тілесної травми.
- н) Регулярно очищайте вентиляційні отвори електроінструменту.** Вентилятор електродвигуна затягє кість пил всередину корпусу, а скупчення великої кількості пилу на металі електродвигуна підвищує ризик поранення електричним струмом.
- о) Не використовуйте електроінструмент поблизу с пожежонебезпечними матеріалами.** Іскрові розряди можуть призвести до їх займання.
- р) Не використовуйте насадки, що вимагають рідкого охолодження.** Використання води або інших рідких охолоджуючих засобів може привести до ураження електричним струмом аж до смертельного результату.

## **ДОДАТКОВІ ЗАХОДИ БЕЗПЕКИ ПРИ ВИКОНУВАННІ ВСІХ ОПЕРАЦІЙ**

### **Причини зворотного удару і дії оператора по його попередженню**

Зворотний удар є раптовою реакцією на защемлення або застрявання диска, що обертається, диска-підшви, шітки або будь-якої іншої насадки. Защемлення або застрявання можуть стати причиною миттєвої зупинки обертової насадки, що в свою чергу призводить до втрати контролю над електроінструментом, і він раптово подається назад в напрямку, протилежному обертанню насадки. Наприклад, якщо абразивний круг був затиснений або застряв заготовки, край кола в момент защемлення може врізатися в поверхню заготовки, в результаті чого коло піднімається або подається назад. Залежно від напрямку руху кола в момент защемлення, коло може різко піднятися в сторону або від оператора. У цей момент абразивні круги можуть також зламатися.

Зворотний удар є результатом використання інструменту не за призначенням та/або неправильних дій оператора і умов роботи, і його можна уникнути, дотримуючись таких заходів безпеки:

- а) Міцно тримайте електроінструмент і стежте за положенням тіла і рук, щоб ефективно протистояти впливу зворотного удару.** Для максимального контролю сили зворотного удару або реакції від крутного моменту завжди використовуйте допоміжну рукоятку, якщо вона передбачена.

При дотриманні відповідних запобіжних заходів оператор може контролювати силу зворотного удару і реакцію від крутного моменту.

- б) Ніколи не тримайте руки поблизу від диска, що обертається.** При зворотному ударі диск може поранити Ваші руки.
- в) Не стійте в зоні дії зворотного удару електроінструменту.** У момент заїдання сила зворотного удару відкине інструмент в напрямку, протилежному руху диска.

d) **Будьте особливо обережні при обробленні кутів, гострих кромок і ін. Уникайте відскакування і заїдання насадки.** Саме при обробці кутів, гострих кромок або при відскакуванні висока ймовірність заїдання обертається насадки, що може спричинити втрату контролю над інструментом або освіти зворотного удару.

e) **Не встановлюйте на інструмент диск для різьблення по дереву або зубчастий пильний диск.** Дані диски збільшують ймовірність виникнення зворотного удару і втрати контролю над інструментом.

## **Заходи безпеки при вивиконанні операцій по шліфванню і різанні з використанням абразивних дисків**

a) **Використовуйте тільки диски, рекомендовані для використання з Вашим електроінструментом, а також захисні кожухи, спеціально розроблені для обраного типу дисків.** Диски, які не призначені для використання з даними електроінструментами, які не будуть надійно захищені кожухом і становлять небезпеку.

b) **Захисний кожух повинен бути надійно закріплений на електроінструменті.** Для досягнення максимальної безпеки кожух повинен бути встановлений таким чином, щоб з боку оператора була відкрита сама незначна частина диска. Захисний кожух допоможе захистити оператора від фрагментів зруйнованого диска і випадкового контакту з диском, а також від іскор, здатних запалити одяг оператора.

c) **Диски повинні використовуватися тільки строго відповідно до їх призначення.** Наприклад: чи не слід шліфувати бічною стороною ріжучого диска. Абразивні ріжучі диски призначені для шліфування периферією круга, тому бічна сила, застосована до даного типу дисків, може стати причиною їх руйнування.

d) **Завжди використовуйте неушкоджені дискові фланці, розмір і форма**

**яких повністю відповідають обраному Вами типу дисків.**

Правильно підібрані дискові фланці підтримують диск, знижуючи ймовірність його руйнування. Фланці для ріжучих дисків можуть відрізнятись від фланців для шліфувальних кругів.

e) **Ніколи не використовуйте зношені диски з електроінструментів більшої потужності.** Диски, призначені для використання з електроінструментами більшої потужності, не підходять для високих швидкостей інструментів меншої потужності, і можуть зруйнуватися.

## **Додаткові заходи безпеки при різанні з використанням абразивних дисків**

a) **Не тисніть на ріжучий диск і не виявляйте на нього надмірного тиску.** Не намагайтеся виконати занадто глибокий розріз. Надмірне напруження диска збільшує навантаження на диск, результатом якої може стати деформація або заїдання в момент різання, можливість виникнення зворотного удару, а також поломка диска.

b) **Не стійте на одній лінії і позаду диска, що обертається.** При обертанні диска в момент виконуваної операції в напрямку від оператора, можливий зворотний удар може відкинути електроінструмент з працюючим диском прямо на вас.

c) **При заклинюванні диска або якщо з якої-небудь причини Ви хочете припинити різання, вимкніть електроінструмент і утримуйте його в стовбурі, поки ріжучий диск повністю не зупиниться.** Ні в якому разі не намагайтеся витягнути ріжучий диск з заготівлі, поки він ще обертається, так як це може викликати зворотний удар. З'ясуйте причину заклинювання диска і вживте всі заходи щодо її усунення.

d) **Чи не відновлюйте перервану операцію з диском в заготівлі.** Дозвольте диску досягти максимальної швидкості і акуратно введіть його в розріз. В іншому випадку, при повторному включенні електроінструменту диск може

зламатися, піднятися або вискочити назад з заготовки.

- e) **Розміщуйте панелі або заготовки великих розмірів на упорах для мінімізації ризику заземлення диска і зворотного удару.** Великі заготовки мають тенденцію прогинатися під вагою власної ваги. Встановлюйте упори під заготовкою по обидві сторони від ріжучого диска, біля лінії різку і країв заготовки.
- f) **Будьте особливо уважні при наскрізному врізанні в стіни і інші суцільні поверхні.** Виступаючий диск може врізатися в газову або водопровідну трубу, електропроводку або в об'єкти, що викликають зворотний удар.

## Заходи безпеки при шліфуванні

### ТІЛЬКИ DWE4557, DWE4597

- a) **Не використовуйте шліфувальні круги, діаметр яких набагато перевищує діаметр підшоши.** При виборі шліфувального паперу користуйтеся рекомендаціями виробника.

Шліфувальний папір, що виступає за межі підшоши шліфувальні машини, може порватися, що стане причиною пошкодження диска або викличе зворотний удар.

## Заходи безпеки при роботі з використанням дротяних щіток

- a) **Пам'ятайте, що шматочки дроту відскакують від дротяної щітки навіть при виконанні звичайної операції. Не тисніть на щітку, надаючи на неї надмірний тиск**

Уривки дроту легко можуть проникнути через легкий одяг і / або потрапити на шкіру.

- b) **Якщо при роботі щіткою рекомендовано використання захисної огорожі, не допускайте ні найменшого дотику дротяної щітки або диска з огорожею.** В процесі роботи і під впливом відцентрової сили дротяний диск або щітка можуть збільшитися в діаметрі.

## Додаткові правила техніки безпеки для роботи шліфмашинами

- **Монтажна різьблення насадок повинна відповідати різьбі шпинделя шліфувальні машини.** Для насадок, що встановлюються на фланці: розмір отвору насадки повинно відповідати установчого діаметру фланця. Насадки, які не відповідають кріпильним деталями електроінструменту, можуть стати причиною розбалансованості, підвищеної вібрації і втрати контролю над електроінструментом.
- **Шліфувальна поверхня дисків з втопченим центром повинна бути встановлена нижче площини кромки захисного кожуха.** Неправильно встановлений диск, який виступає за площину кромки захисного кожуха, що не буде захищений належним чином.
- **Не використовуйте диски Тип 11 (конусні чашоподібні) з даним інструментом.** Використання допоміжних пристроїв невідповідного типу може призвести до травмування.
- **Завжди використовуйте бокову ручку. Надійно затягуйте бічну рукоятку.** Для збереження контролю над інструментом при виконанні будь-яких операцій, завжди повинна використовуватися бічна рукоятка.

## Залишкові ризики

Незважаючи на дотримання відповідних інструкцій по техніці безпеки і використання запобіжних пристроїв, деякі залишкові ризики неможливо повністю виключити. До них відносяться:

- Погіршення слуху.
- Ризик отримання травми від часток, що розлітаються.
- Ризик отримання опіків від приладдя, які в процесі роботи сильно нагріваються.
- Ризик отримання травми, пов'язаний з тривалим використанням інструменту.

## Маркування інструменту

На інструменті є наступні знаки:



Перед використанням уважно прочитайте цей посібник з експлуатації.



Використовуйте засоби захисту органів слуху.



Одягайте захисні окуляри.

### МІСЦЕ ПОЛОЖЕННЯ КОДА ДАТИ (МАЛ.1)

Код дати (ц), який також включає в себе рік виготовлення, відштампований на поверхні корпусу інструменту. приклад:

2012 XX XX

Рік виготовлення

## Комплект поставки

В упаковку входять:

- 1 Кутова шліфувальна машина
- 1 Захисний кожух
- 1 Бічна рукоятка
- 1 Набір дискових фланців
- 1 Бесключевой фланець (тільки DWE4579R)
- 1 Гучний ключ (тільки DWE4579R)
- 1 Спецключ
- 1 Керівництво по експлуатації
- 1 Креслення інструменту в розібраному вигляді
- *Перевірте інструмент, деталі і додаткові пристосування на наявність пошкоджень, які могли статися під час транспортування.*
- *Перед початком роботи необхідно уважно прочитати цю інструкцію і взяти до відома що міститься в ньому інформацію.*

## Опис (Мал.1)



**УВАГА:** Ні в якому разі не змінюйте електродвигун або яку-небудь його деталь. Це може призвести до травмування або пошкодження інструменту.

- a. Пусковий вимикач
- b. Кнопка розблокування
- c. Кнопка блокування шпинделя

- d. Захисний кожух
- e. Бічна рукоятка
- f. Світлодіодний індикатор (DWE4579, DWE4579R, DWE4597, DWE4599)
- g. Кнопка блокування пускового вимикача (DWE4579, DWE4579R, DWE4597, DWE4599)

### ПРИЗНАЧЕННЯ

Кутові шліфувальні машини високої потужності DWE4557, DWE4597 призначені для професійних робіт по шліфуванню, різанні, зачистці і очищення металевою щіткою.

Кутові шліфувальні машини високої потужності DWE4559, DWE4579, DWE4599, DWE4579R призначені для професійних робіт по шліфуванню і різання.

**ВИКОРИСТОВУВАТИ** шліфувальні диски тільки з втопленим центром і віялові диски.

**НЕ ВИКОРИСТОВУЙТЕ** інструмент у вологих умовах або при наявності в навколишньому просторі легко займистих рідин або газів. Дані кутові шліфувальні машини є професійними електродвигунами для робіт в важкому режимі.

**Не дозволяються** дітям торкатися до інструменту. Недосвідчені користувачі повинні використовувати цей інструмент під керівництвом досвідченого інструктора.

### СИСТЕМА ПИЛОВИДАЛЕННЯ

Система пиловидалення відводить убік пил і сміття, згубні для двигуна, і дозволяє проходити через двигун чистому повітрю.

### Система TOUGHCORD™

Система TOUGHCORD™ знижує ризик від'єднання електрокабеля від інструменту.

### Захист від перевантажень

#### DWE4579, DWE4579R, DWE4597, DWE4599

У разі перевантаження електродвигуна подача харчування зменшиться. Подача харчування відновиться при охолодженні інструмента до необхідної робочої температури.

## Електронна муфта

### DWE4579, DWE4579R, DWE4597

Електронна запобіжна муфта граничного моменту знижує реакцію від крутного моменту, що діє на оператора при заклинювання диска. Цей пристрій також запобігає останов трансмісії і електродвигуна. Налаштування електронної муфти зроблені в заводських умовах, і не можуть бути змінені.

## Світлодіодний індикатор (Мал.1)

### DWE4579, DWE4579R, DWE4597, DWE4599

Вмонтований у верхню частину рукоятки світлодіодний індикатор (f) загоряється в якості попереджувального сигналу при включенні описаних вище електронних функцій інструменту. Індикатор загоряється і горить рівним світлом при спрацьовуванні описаних вище функцій захисту від перевантажень або електронною муфти. При виключенні інструменту натисканням на робочий вимикач або при залишенні його для охолодження індикатор згасне. Якщо світлодіодний індикатор постійно блимає, зверніться за допомогою до найближчого сервісного центру D €WALT.

## Расцепитель нульової напруги

### DWE4579, DWE4579R, DWE4597, DWE4599

Кнопка пускового вимикача має функцію відключення при зникненні або сильному зниженні напруги. Якщо з якої-небудь причини інструмент відключиться від джерела пітпнія, для включення інструменту необхідно буде заново натиснути вимикач.

## Плавний пуск

### DWE4579, DWE4579R, DWE4597, DWE4599

За допомогою функції плавного пуску набір частоти (швидкості) обертання електродвигуна шліфувальні машини відбувається плавно, без ривків. Ця функція особливо зручна при роботі в обмеженому просторі.

## Автобаланс

### ТІЛЬКИ DWE4599

Автоматичний балансер постійно підтримує знижений рівень вібрації інструменту в процесі роботи.

Ця функція збільшує комфорт при експлуатації інструменту і особливо ефективна при тривалому режимі роботи.

## Електромеханічна муфта

### ТІЛЬКИ DWE4599

Запобіжна муфта граничного моменту знижує реакцію від крутного моменту, що діє на оператора при заклинювання диска. Цей пристрій також запобігає останов трансмісії і електродвигуна. Муфта граничного моменту налаштована на заводі-виробнику і не може регулюватися в подальшому.

## Електробезпека

Електричний двигун розрахований на роботу тільки за однієї напрузі електромережі. Слідкуйте за напругою електричної мережі, воно повинно відповідати величині, позначеної на інформаційній табличці електроінструменту.



Ваш інструмент D €WALT має подвійну ізоляцію відповідно до стандарту EN 60745, що виключає потребу в заземлюючем дроті.



### УВАГА:

*Електроінструменти з напругою 115 В повинні управлятися через запобіжний ізольований трансформатор із заземленим екраном між первинною і вторинною обмоткою.*

Пошкоджений кабель повинен замінюватися спеціально підготовленим кабелем, який можна отримати в сервісній організації D €WALT.

## Використання

### подовжувального кабелю

При необхідності використання подовжувача кабелю, використовуйте тільки затверджені 3-х жильні кабелі промислового виготовлення, розраховані на потужність не меншу, ніж споживана потужність даного інструменту (див. Розділ "*Технічні характеристики*").

Мінімальний розмір провідника повинен складати 1,5 мм <sup>2</sup>; максимальна довжина кабелю не повинна перевищувати 30 м. При використанні кабельного барабана, завжди повністю розмотуйте кабель.

## ЗБІРКА І РЕГУЛЮВАННЯ



**УВАГА:** Для зниження ризику отримання серйозної травми, перед регулюванням або зняттям/установкою додаткових

приладдя або насадок вимикайте інструмент і відключайте його від електромережі. Перед тим як під'єднувати інструменту натисніть і відпустіть курок вимикач, щоб переконатися, що інструмент дійсно вимкнено.

### Установка бічної рукоятки (Мал.6)



**УВАГА:** Перед використанням інструменту переконайтеся, що рукоятка надійно затягнута.

Для шліфування, вставте бічну рукоятку (e) в одне з різьбових отворів (q), розташованих на обох сторонах корпусу редуктора, і надійно затягніть (Мал.6). Для різання, вставте бічну рукоятку (e) у верхній отвір (r) або в одне з різьбових отворів (q), розташованих на обох сторонах корпусу редуктора, і надійно затягніть.

### Установка і зняття дисків-підшов / шліфувального паперу (Мал.4)

1. Покладіть інструмент на стіл або іншу плоску поверхню, захисним кожухом вгору.
2. Зніміть проставочное фланець (l).
3. Встановіть на шпindel (m) гумовий диск-підшову.
4. Покладіть шліфувальний папір на гумовий диск-підшову.
5. Накрутіть різьбову стопорну гайку (n) на шпindel. Стопорна гайка встановлюється опуклим центром на гумовий диск-підшову.
6. Натисніть кнопку блокування шпинделя (c) і повертайте шпindel (m) до його повної фіксації на місці.
7. Затягніть стопорну гайку (n) за допомогою спецключ.
8. Відпустіть кнопку блокування шпинделя.

9. Щоб зняти гумовий диск-підшову, звільніть стопорну гайку (n) за допомогою ключа.

### Установка чашеобразной дротяної щітки

Накрутіть чашеобразную дротяную щітку безпосередньо на шпindel без використання проставки і нарізного фланця.

### Установка і зняття захисного кожуха (Мал.2)



**УВАГА:** Для зниження ризику отримання серйозної травми, перед регулюванням або зняттям/установкою додаткового обладнання або насадок вимикайте інструмент і відключайте його від електромережі. Перед тим як під'єднувати інструменту натисніть і відпустіть курок вимикач, щоб переконатися, що інструмент дійсно вимкнено.



**ПОПЕРЕДЖЕННЯ:** Не використовуйте цю шліфмашину без встановленого захисного кожуха!

При використанні шліфмашин DWE4557, DWE4597, DWE4559, DWE4579, DWE4599 або DWE4579R для різання металу або цегляної кладки на них **ПОВИНЕН БУТИ** встановлений захисний кожух Тип 1. Захисні кожухи Тип 1 можна придбати у дистриб'юторів DEWALT.

**ПРИМІТКА:** В кінці даного розділу Ви знайдете **Таблицю приладдя для шліфування твiрiзки**, в якій позначені інші додаткові аксесуари, які можуть бути використані з даними шліфмашинами.

1. Покладіть інструмент на стіл, шпинделем вгору.
2. Відпустіть фіксатор затиску (h) і тримайте захисний кожух (d) над інструментом, як показано на малюнку.
3. Зіставте вушка (i) з прорізами (j).
4. Притисніть кожух до інструменту і поверніть його в потрібне положення.
5. При необхідності збільште силу затиску, затягнувши гвинт (k).
6. Затягніть фіксатор затиску.

Щоб зняти захисний кожух, звільніть фіксатор затиску.



**ПОПЕРЕДЖЕННЯ:** Якщо захисний кожух неможливо затягнути регулювальним гвинтом, не використовуйте інструмент. Для запобігання ризику отримання травми здайте інструмент і захисний кожух в сервісний центр для ремонту або заміни кожуха.

## Установка і зняття шліфувальних кругів або ріжучих дисків (Мал.3-5)



**УВАГА:** Ніколи не використовуйте пошкоджені диски і круги.

1. Покладіть інструмент на стіл захисним кожухом вгору.
2. Встановіть проставочное фланець (l) на шпindel (m) (Мал.3).
3. Встановіть диск (o) на проставочное фланець (l) (Мал.4). При установці дисків з опуклим центром простежте, щоб опуклий центр (p) примикав до проставочное фланця (l).
4. Накрутіть різьбову стопорну гайку (n) на шпindel (m) (Мал.5):
  - a. При установці шліфувального круга стопорная гайка (n) встановлюється опуклим центром на круг (Мал.5A);
  - b. При установці ріжучого диска стопорная гайка (n) встановлюється опуклим центром вгору (Мал.5B).
5. Натисніть кнопку блокування шпинделя (c) і повертайте шпindel (m) до його повної фіксації на місці (Мал.4).
6. Затягніть стопорну гайку (n) за допомогою ключа, що входить в комплект поставки.

**ПРИМІТКА:** При використанні DWE4579R см. Розділ «Установка і зняття шліфувальних кругів або ріжучих дисків з безключевої фланцем».
7. Відпустіть кнопку блокування шпинделя.
8. Щоб зняти диск, звільніть стопорну гайку (n) за допомогою ключа.

## Установка і зняття шліфувальних кіл або ріжучих дисків з безключевої фланцем (Мал.7, 8)

### ТІЛЬКИ DWE4579R

1. Виконайте кроки 1-5 розділу «Установка і зняття шліфувальних кругів або ріжучих дисків».
2. Вручну надійно затягніть різьбовий безключевої фланець (s), повертаючи його за годинниковою стрілкою. (Використовуйте тільки неушкоджені безключевої фланці).
  - a. Переконайтеся, що сторона фланця з маркуванням звернена до Вас.
  - b. Стрілка повинна вказувати на ризик (Мал.7).
3. Відпустіть кнопку блокування шпинделя. Неушкоджений безключевої фланець можна послабити вручну, повертаючи кільце фланця в напрямку проти годинникової стрілки.

**ЗАСТЕРЕЖЕННЯ:** НІКОЛИ не використовуйте плоскогубці для ослаблення надійно затягнутого безключевої фланця. Завжди використовуйте для цього спеціальний ключ (t) (Мал.8).

## Підготовка до експлуатації

- Встановіть захисний кожух і відповідний для даного типу робіт диск або коло. Не використовуйте надмірно зношені диски або круги.
- Переконайтеся в правильному встановленні зовнішнього і внутрішнього фланців.
- Простежте, щоб абразивний диск або коло оберталося відповідно до вказівними стрілками на шліфувальні машини і на самій насадці.

## Експлуатація

### Інструкції з

### використання



**УВАГА:** Завжди дотримуйтесь вказівок діючих норм і правил безпеки.



**УВАГА:** Для зниження ризику отримання серйозної травми, перед регулюванням або зняттям/установкою додаткового тільних приладдя або

*насадок вимикайте інструмент і відключайте його від електромережі. Перед тим як під'єднати інструмент натисніть і відпустіть курок вимикача, щоб переконатися, що інструмент дійсно вимкнено.*



**УВАГА:**

- *Слідкуйте, щоб все оброблювані заготовки були надійно зафіксовані на місці.*
- *Надійно закріплюйте оброблювану заготовку. Для фіксації оброблюваної деталі на нерухомій поверхні використовуйте лещата або струбцини. Дуже важливо надійно фіксувати заготовку, щоб запобігти зсуву заготовки під час обробки і втрату контролю над інструментом. Зсув заготовки або втрата контролю над інструментом може призвести до небезпечної ситуації і стати причиною отримання тілесної травми.*
- *Не застосовуйте до інструменту надмірного зусилля. Ні в якому разі не прикладайте бокового зусилля до абразивного диску!*
- *Уникайте перевантаження. Якщо інструмент перегрівся, дайте йому попрацювати кілька хвилин на холостому ході.*

## **Правильне положення рук під час роботи (Мал.1)**



**УВАГА:** Для зменшення ризику отримання важкої травми, **ЗАВЖДИ** правильно утримуйте інструмент, як показано на малюнку.



**УВАГА:** Для зменшення ризику отримання важкої травми, **ЗАВЖДИ** надійно утримуйте інструмент, попереджаючи раптові збої в роботі.

Правильне положення рук під час роботи: однією рукою візьміться за бокову ручку (e), іншою рукою утримуйте корпус інструменту, як показано на Мал.1.

## **Включення і вимикання (Мал.1)**

Пусковий вимикач обладнаний кнопкою розблокування.

Для включення інструменту, натисніть на кнопку розблокування (b), потім на клавішу пускового вимикача (a).

Відпустіть кнопку розблокування (b). Щоб вимкнути інструмент, відпустіть пусковий вимикач.

## **Кнопка блокування пускового вимикача**

### **DWE4579, DWE4579R, DWE4597, DWE4599**

Для безперервного режиму роботи натисніть кнопку блокування вимикача (g) і відпустіть клавішу пускового вимикача. Щоб вимкнути інструмент, повторно натисніть на кнопку пускового вимикача. Кнопка блокування пускового вимикача може бути назавжди видалена без ризику порушення правил регулюючих органів, зазначених на таблиці інструменту. Зняття кнопки блокування повинно проводитися в сервісному центрі D E WALT.

## **Блокування шпинделя (Мал.1)**

Блокування шпинделя (c) використовується для запобігання обертання шпинделя при установці або знятті дисків. Використовуйте функцію блокування шпинделя тільки після того, як інструмент буде вимкнений, відключений від електромережі і після повної зупинки двигуна.

**ЗАСТЕРЕЖЕННЯ:** Для запобігання ризику пошкодження інструменту не використовуйте блокування шпинделя при працюючому інструменті. Це може призвести до пошкодження інструменту, а встановлена насадка може відвинтити і нанести травму.

Для установки блокування натисніть кнопку блокування шпинделя і повертайте шпиндель до тих пір, поки він не зафіксується і ви не зможете його більш повернути.

## **Обробка металів**

Щоб уникнути можливих ризиків, пов'язаних з утворенням металевого пилю, при

використанні шліфувальні машини для обробки металу, подбайте, щоб вона була підключена через пристрій захисного відключення (УЗО) по току витоку. Якщо електроживлення шліфувальні машини було відключено пристроєм захисного відключення (УЗО), доставте шліфмашину в авторизований сервісний центр D E WALT.



**УВАГА:** У критичних випадках при роботі з металом, струмопровідна пил може накопичуватися всередині шліфувальні машини. Це може привести до пошкодження електроізоляції шліфувальні машини, що збільшить небезпеку ураження електричним струмом.

Щоб уникнути накопичення пилу всередині шліфувальні машини, рекомендується щодня чистити вентиляційні отвори. Див. Розділ "Технічне обслуговування".

## Використання віялових дисків



**УВАГА: Накопичення металевого пилу!**  
Інтенсивне використання віялових (пелюсткових) дисків при обробці металів збільшує небезпеку ураження електричним струмом. Для зменшення цієї загрози, використовуйте пристрій захисного відключення по струму витоку (УЗО), а також очищайте щодня вентиляційні отвори, що можуть провітрювати їх сухим стисненим повітрям відповідно до наведеного нижче вказівками з технічного обслуговування.

## ТЕХНІЧНЕ ОБСЛУГОВУВАННЯ

Ваш електроінструмент D E WALT розрахований на роботу протягом тривалого часу при мінімальному технічному обслуговуванні. Термін служби і надійність інструменту залежить від правильного догляду та регулярного чищення.



**УВАГА:** Для зниження ризику отримання серйозної травми, перед регулюванням або зняттям/установкою додаткових

**приладдя або насадок вимикайте інструмент і відключайте його від електромережі. Перед тим як під'єднати інструменту натисніть і відпустіть курок вимикач, щоб переконатися, що інструмент дійсно вимкнено.**

## Знос щіток

Двигун автоматично вимкнеться після закінчення терміну служби вугільних щіток, вказуючи на те, що інструмент потребує в сервісному обслуговуванні. Вугільні щітки не підлягають самостійній заміні оператором. Віднесіть інструмент в авторизований сервісний центр D E WALT.



## Масло

Ваш електроінструмент не вимагає додаткового змащення.



## Частка



**УВАГА:** Видувайте бруд і пил з корпусу сухим стисненим повітрям у міру видимого скупчення бруду всередині і навколо вентиляційних отворів. Очищуйте, надівши засіб захисту очей і респіратор затвердженого типу.



**УВАГА:** Ніколи не використовуйте розчинники або інші агресивні хімічні засоби для очищення неметалевих деталей інструменту. Ці хімікати можуть погіршити властивості матеріалів, застосованих в даних деталях. Використовуйте тканину, змочену у воді з м'яким милом. Не допускайте попадання будь-якої рідини всередину інструменту; ні в якому разі не занурюйте будь-яку частину інструменту в рідину.

## Додаткові речі

D E WALT і повну інформацію про наш післяпродажний обслуговування та контактну Ви можете знайти в інтернеті за адресою: [www.2helpU.com](http://www.2helpU.com).



**УВАГА:** Оскільки приналежності, відмінні від тих, які пропонує D E WALT, не проходили тести на цьому телевізорі, то використання цих приладів може призвести до небезпечної ситуації. Щоб уникнути ризику отримання травми, з даним продуктом повинні використовуватися тільки рекомендовані D E WALT додаткове приладдя.

З питань придбання додаткового обладнання звертайтеся до Вашого дилера.

## Захист навколишнього середовища



Роздільний збір. Цей продукт не можна викидати разом із побутовим сміттям.

Якщо одного разу Ви захочете замінити свій виріб D E WALT або якщо він Вам більше не потрібний, не викидайте його разом з побутовими відходами. Зробіть цей виріб спеціальний приймальний пункт.











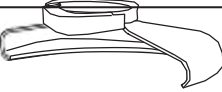
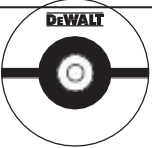
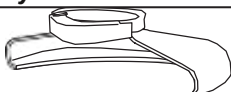
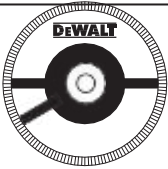



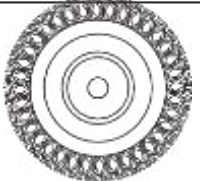

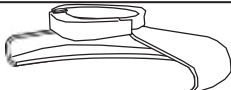
Роздільний збір виробів з закінченим терміном служби і їх упаковки дозволяє повторно переробляти та повторно використовувати.

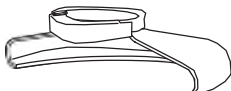

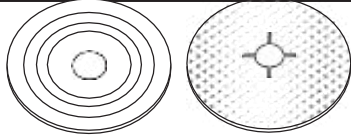
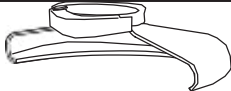





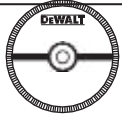

Використання перероблених матеріалів допомагає захищати навколишнє середовище від забруднення та зменшує потребу в сировині. Місцеві законодавчі акти можуть забезпечити збір старих електричних продуктів окремо від побутового сміття на муніципальних звалищах відходів, або Ви можете продавцями при покупці нового виробу.

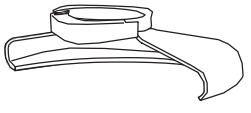
фірма D E WALT для збору та переробки після закінчення їхнього терміну D E WALT. Щоб скористатися цією послугою, Ви поверніть виріб компанії в офіційний сервісний центр, які збирають відпрацьовані продукти за наш рахунок. Ви можете дізнатися місце знаходження Вашого найближчого авторизованого сервісного центру, звернувшись в Ваш місцевий офіс D E WALT за адресою, вказаною в цьому посібнику з експлуатації. Крім того, список авторизованих сервісних центрів

## ТАБЛИЦЯ ПРИЛАДДА ДЛЯ ШЛІФУВАННЯ І РІЗАННЯ

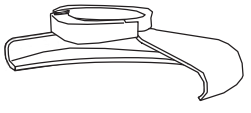
Тип захисного кожуха	належність	опис	Як встановити на шліфмашині
 <p><b>ЗАХИСНИЙ КОЖУХ ТИП 27</b></p>		шліфувальні диски з втопленим центром	 <p>Захисний кожух Тип 27</p>
		Пелюсткові диск	 <p>проставочное фланець</p>  
		дротові диски	<p>Диск з втопленим центром Тип 27</p>  <p>Резьбовая стопорная гайка</p>
		дротові диски з різьбовою гайкою	 <p>Захисний кожух Тип 27</p>  <p>дротяний диск</p>
		чашоподібні дротові щітки з різьбовою гайкою	 <p>Захисний кожух Тип 27</p>  <p>дротяна щітка</p>
		Диск-підшва / шліфувальна папір	 <p>Захисний кожух Тип 27</p>  <p>Гумовий диск-підшва</p>  <p>шліфувальний круг</p>  <p>Резьбовая стопорная гайка</p>

**ТАБЛИЦЯ ПРИЛАДДА ДЛЯ ШЛІФУВАННЯ І РІЗАННЯ  
(ПРОДОВЖЕННЯ)**

Тип захисного кожуха	належність	опис	Як встановити на шлифмашині
 <p><b>ЗАХИСНИЙ КОЖУХ ТИП 1</b></p>		<p>відрізнi диски по каменю</p>	 <p>Захисний кожух Тип 1</p>
 <p><b>ЗАХИСНИЙ КОЖУХ ТИП 1</b></p> <p><b>АБО</b></p>  <p><b>ЗАХИСНИЙ КОЖУХ ТИП 27</b></p>		<p>відрізнi диски по металу</p>	 <p>проставочное фланець</p>
 <p><b>ЗАХИСНИЙ КОЖУХ ТИП 1</b></p> <p><b>АБО</b></p>  <p><b>ЗАХИСНИЙ КОЖУХ ТИП 27</b></p>		<p>Відрізнi диски з алмазної обробки</p>	 <p>відрізнiй диск</p>  <p>Резьбовая стопорная гайка</p>

## ДеВОЛТ

гарантійні умови

Шановний покупець!

1. Вітаємо Вас з придбанням високоякісного виробу ДеВОЛТ і висловлюємо вдячність за Ваш вибір.
  - 1.1. Надійна робота даного виробу протягом усього терміну експлуатації - основна мета наших сервісних служб. У разі виникнення будь-яких проблем в процесі експлуатації виробу рекомендуємо Вам звертатися тільки до авторизованих сервісних організацій, адреси та телефони яких Ви зможете знайти в Гарантійному талоні або дізнатися в магазині.

Наші сервісні станції - це не тільки кваліфікований ремонт, але і широкий вибір запчастин і аксесуарів.
  - 1.2. При купівлі виробу вимагайте перевірки його комплектності та справності в Вашій присутності, інструкцію по експлуатації та заповнений Гарантійний талон на руському мовою. При відсутності у Вас правильно заповненого Гарантійного талона ми будемо змушені відхилити Ваші претензії щодо якості даного виробу.
  - 1.3. Щоб уникнути непорозумінь переконливо просимо Вас перед початком роботи з ізделі- їм уважно ознайомитися з інструкцією по його експлуатації.
2. Правовою основою справжніх гарантійних умов є діюче Законодавство і, зокрема, Закон "Про захист прав споживачів".
3. Гарантійний термін на даний виріб з- ставлять 12 місяців і обчислюється з дня продажу. У разі усунення недоліків виробу, гарантійний строк продовжується на період, протягом якого воно не вико валось.
4. Виробник рекомендує проводити пе- ріодичних перевірку виробу на сервісній станції.
5. Протягом 12 місяців з дня продажу ви- водій гарантує безкоштовну перевірку виробу та рекомендації по заміні нормаль- але зношуються.
6. Термін служби виробу - 5 років (ми мінімальними, встановлений відповідно до Закону "Про захист прав споживачів").
7. Наші гарантійні зобов'язання поширюються тільки на несправності, виявлені протягом гарантійного терміну та обумовлені виробничими або конструктивними факторами.
8. Гарантійні зобов'язання не распро- стра- няються:
  - 8.1. На несправності виробу, що виникли в ре- док:
    1. Недотримання користувачем припускає саній інструкції з експлуатації виробу.
    2. Механічного пошкодження, викликаного зовнішнім ударним або будь-яким іншим воздей- наслідком.
  - 8.1.3 Застосування виробу не за призначе ню.
    4. Стихійного лиха.
    5. Неприятливих атмосферних і інших зовнішніх впливів на виріб, таких як дощ, сніг, підвищена вологість, нагрівання, агресивні середовища, невідповідність параме- трів електромережі живлення вказаним на інструменті.
  - 8.1.6. Використання приладдя, витратних матеріалів та запчастин, які не рекомендован- них або не схвалені виробником.
  - 8.1.7. Проникнення всередину виробу сторонніх предметів, комах, матеріалів або речовин, що не є відходами, супроводжува- тися застосування за призначенням, такими як стружка, тирса тощо.
- 8.2. На інструменти, що піддавались розкриттю, ремонту або модифікації поза уповноважених ної сервісної станції.
- 8.3. На приналежності, запчастини, що вийшли з ладу внаслідок нормального зносу, та витратні матеріали, такі як привід-ні ремені, вугільні щітки, акумуляторні батареї, ножі, пилки, абразиви, пильні диски, свердла, бури та т. П.
- 8.4. На несправності, що виникли в результаті перевантаження інструменту, що спричинило вихід з ладу електродвигуна або інших вузлів і деталей. До безумовних ознак пере- грузки виробу відносяться, зокрема: поява кольорів мінливості, деформація або оплавлення деталей і вузлів виробу, потемніння або обуглювання ізоляції про- водів електродвигуна під впливом високої температури.



ME 77



060

Блзк энд Деккер Гмбх  
Блзк энд Деккер Штрассе, 40  
65510 Идштайн, Германия



